

**vivitek**<sup>®</sup>  
Vivid Color, Vivid Life

**DX3350**  
**DW3320**  
**DH3331**  
**DH3330**  
**DU3340**  
**DU3341**  
**Series**

**User Manual**

用戶手冊

用戶手冊

**Manual del usuario**

**Manuel de l'utilisateur**

**Benutzerhandbuch**

사용자 설명서

Руководство пользователя

**Gebruikershandleiding**

Instrukcja obsługi

Uživatelská příručka

Εγχειρίδιο χρήσης

Kullanım Kılavuzu

**Manuale d'uso**

**Handbok**

Brugervejledning

Brukerveiledning

**Kyttöhje**

Felhasználói kézikönyv

مدخست سمل ل ليد

Manual do Usuário

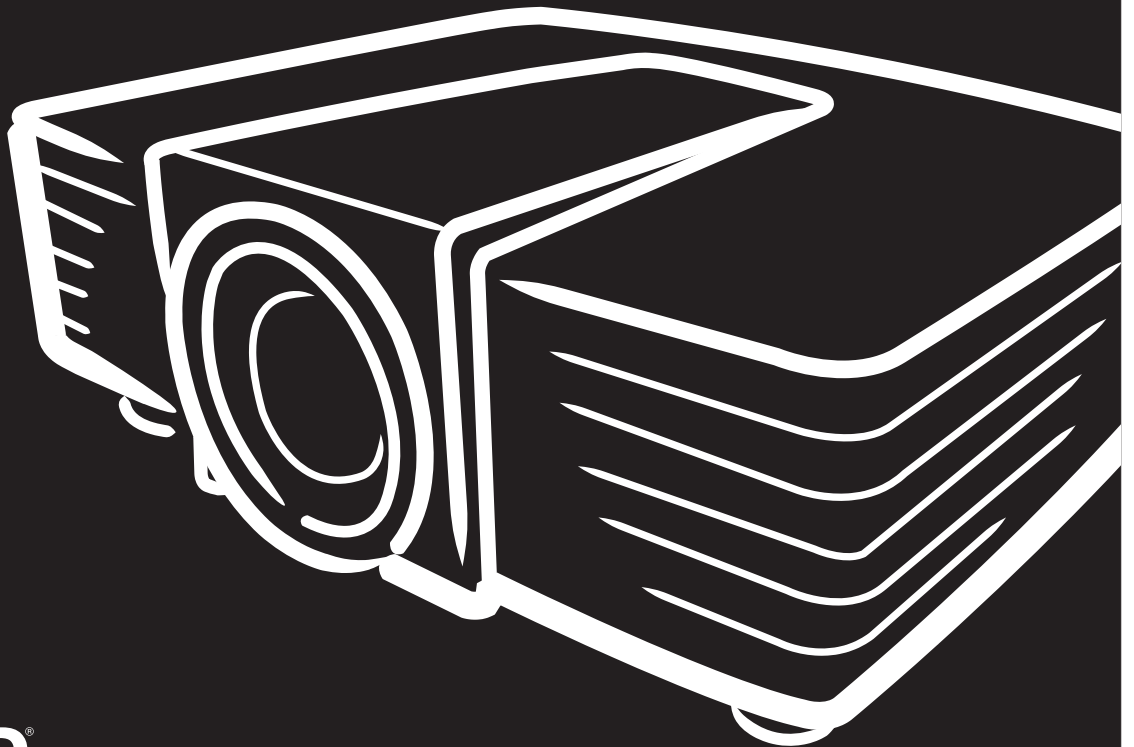

**DLP**<sup>®</sup>  
TEXAS INSTRUMENTS

## Copyright

Questa pubblicazione, incluse tutte le fotografie, le illustrazioni e il software, è protetta dalle leggi internazionali sul copyright, con tutti i diritti riservati. Né il presente manuale né altri materiali qui contenuti possono essere riprodotti senza il consenso scritto dell'autore.

© Copyright 2015

## Clausola di esclusione di responsabilità

Le informazioni contenute in questo documento sono soggette a cambiamenti senza preavviso. Il produttore non si assume alcuna responsabilità né offre garanzie nei confronti del contenuto del presente documento e in particolare non concede garanzie di commerciabilità o idoneità a scopi specifici. Il produttore si riserva il diritto di aggiornare questa pubblicazione e apportarvi periodicamente variazioni di contenuto senza obbligo di comunicare ad alcun soggetto dette revisioni o modifiche.

## Riconoscimento dei marchi di fabbrica



DisplayPort è un marchio registrato negli USA della ACCO Brand Corporation, con registrazioni rilasciate e applicazioni in corso di registrazione in altri Paesi del mondo.



HDMI, il logo HDMI e High-Definition Multimedia Interface sono marchi o marchi registrati di HDMI Licensing LLC negli Stati Uniti e in altri Paesi.



MHL, il logo MHL e Mobile High-Definition Link sono marchi o marchi registrati di MHL licensing, LCC.



HDBaseT™ e il logo HDBaseT Alliance sono marchi registrati di HFBASE T Alliance.

Tutti gli altri nomi di prodotti utilizzati nel presente manuale appartengono ai rispettivi proprietari e sono riconosciuti.

## Importanti istruzioni per la sicurezza



### **Importante:**

Si consiglia di leggere con attenzione questa sezione prima di usare il proiettore. Queste istruzioni per la sicurezza e l'uso garantiranno agli utenti molti anni di utilizzo sicuro del proiettore.

**Conservare questo manuale per riferimenti futuri.**

### **Simboli usati**

I simboli di pericolo usati sull'unità e in questo manuale avvertono di situazioni pericolose.

I seguenti stili vengono utilizzati nel presente manuale per avvisare l'utente di informazioni importanti.

### **Nota:**

Offre informazioni supplementari su un determinato argomento.



### **Importante:**

Offre informazioni supplementari da non trascurare.



### **Attenzione:**

Avvisa l'utente di situazioni in cui l'unità potrebbe essere danneggiata.



### **Avviso:**

Avvisa l'utente di situazioni in cui l'unità potrebbe essere danneggiata, si può creare un ambiente pericoloso o si possono provocare infortuni.

Nel presente manuale i componenti e le voci contenute nei menu OSD sono indicati in grassetto come in questo esempio:

“Premere il tasto **Menu** sul telecomando per aprire il menu **Principale**”.

### **Informazioni generali sulla sicurezza**

- Non aprire la struttura del proiettore. Fatta eccezione della lampada del proiettore, nell'unità non vi sono parti per cui l'utente può effettuare manutenzione. Per la riparazione, contattare personale di assistenza qualificato.
- Seguire tutti gli avvisi e le precauzioni contenuti nel presente manuale e sulla struttura dell'unità.
- Per design, la lampada del proiettore è estremamente luminosa. Per evitare danni alla vista, non guardare nell'obiettivo quando la lampada è accesa.
- Non collocare l'unità su una superficie instabile, su un carrello o su un piedistallo.
- Evitare di usare il sistema vicino all'acqua, sotto la luce solare diretta o accanto ad un dispositivo che emana calore.
- Non poggiare sull'unità oggetti pesanti come libri o borse.

### Avviso per l'installazione del proiettore

- **Non inclinare il proiettore a destra o sinistra**, in caso contrario la durata della lampada potrebbe ridursi notevolmente, e provocare altri **danni imprevedibili**.

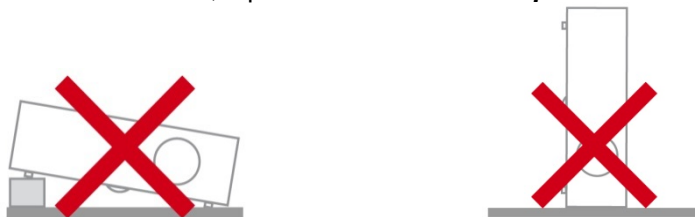

- **Non vi sono limiti per l'angolo di inclinazione in avanti o indietro.**

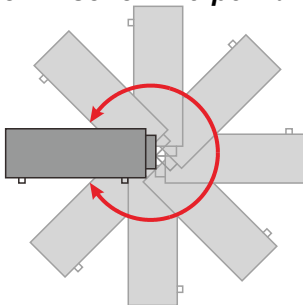

- Lasciare uno spazio di almeno 50 cm intorno alla ventola di scarico.

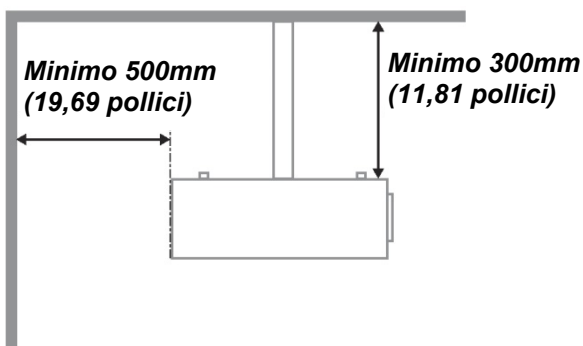
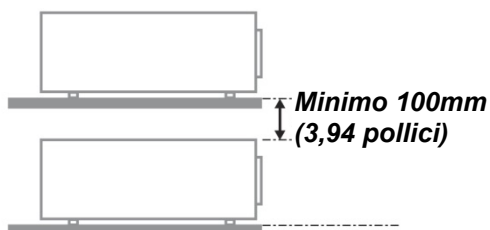
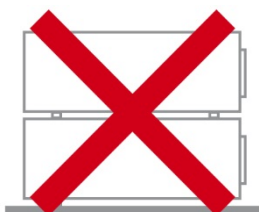
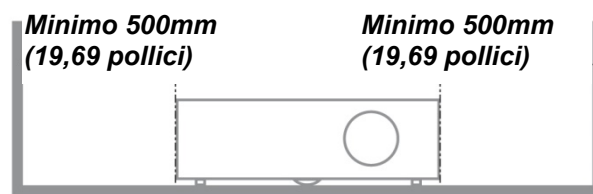
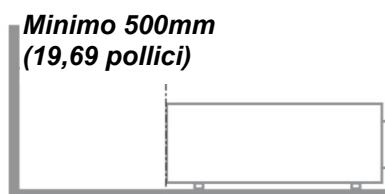

- Assicurarsi che le ventole di aspirazione non riciclino aria calda dalla ventola di scarico.
- Quando si utilizza il proiettore in uno spazio chiuso, verificare che la temperatura dell'aria circostante all'interno dell'alloggiamento non superi la temperatura di esercizio quando il proiettore è in funzione, e che le ventole di aspirazione e scarico dell'aria non siano ostruite.

- Tutti gli alloggiamenti devono superare una valutazione termica di certificazione per garantire che il proiettore non ricicli aria di scarico, in quanto ciò potrebbe farlo spegnere anche se la temperatura dell'alloggiamento rientra nella temperatura di esercizio.

### **Verifica della posizione di installazione**

- Per l'alimentazione, deve essere usata la presa a 3 spinotti (con cavo di messa a terra) per garantire la corretta messa a terra e la potenziale messa a terra pareggia per tutte le attrezzature del sistema del proiettore.
- Deve essere usato il cavo d'alimentazione fornito in dotazione al proiettore. In caso di mancanza, in sostituzione può essere usato un altro cavo d'alimentazione qualificato con spina a 3 spinotti (con cavo di messa a terra); non usare cavi d'alimentazione con spine a 2 spinotti.
- Verificare se la tensione è stabile, correttamente collegata a massa o vi sono fughe elettriche.
- Misurare il consumo totale di corrente, che non deve superare la capacità di sicurezza per evitare problemi e corto circuiti.
- Se installato in zone di elevata altitudine, attivare la Modalità altitudine
- Il proiettore può essere installato solo in verticale o capovolto.
- Quando si installa la staffa, accertarsi che non venga superato il limite di peso e che il fissaggio sia ben saldo.
- Evitare l'installazione vicino a condotti dell'aria condizionata od a subwoofer.
- Evitare l'installazione con alte temperature, raffreddamento insufficiente o in luoghi molto polverosi.
- Tenere il prodotto lontano da lampade fluorescenti (>1 metro) per evitare il cattivo funzionamento causato dalle interferenze degli IR
- Il connettore VGA IN deve essere collegato alla porta VGA IN. Notare che deve essere inserito saldamente, con le viti su entrambi i lati saldamente fissate, per garantire il corretto collegamento del cavo segnale ed ottenere un effetto ottimale di visualizzazione.
- Il connettore AUDIO IN deve essere collegato alla porta AUDIO IN e NON PUÒ essere collegato alla porta AUDIO OUT o altre porte come BNC, RCA, diversamente l'audio sarà disattivato e la porta DANNEGGIATA.
- Installare il proiettore sopra i 200 cm per evitare danneggiamenti.
- Il cavo d'alimentazione ed il cavo segnale devono essere collegati prima di accendere il proiettore. Durante la procedura d'avvio ed il funzionamento del proiettore, NON inserire o rimuovere il cavo segnale o d'alimentazione per evitare di danneggiare il proiettore.

### **Note sul raffreddamento**

#### **Bocchetta d'uscita dell'aria**

- Assicurarsi che la bocchetta di uscita dell'aria sia libera da ostruzioni entro 50 cm per garantire il corretto raffreddamento.
- La posizione della bocchetta di uscita dell'aria non deve trovarsi davanti all'obiettivo di un altro proiettore per evitare di creare effetti ingannevoli.
- Tenere la bocchetta di uscita ad almeno 100 cm dalle bocchette di ingresso di altri proiettori
- Il proiettore genera una notevole quantità di calore durante l'uso. La ventola interna dissipa il calore del proiettore allo spegnimento, e tale procedura può continuare per un certo periodo. Dopo che il proiettore accede alla modalità di STANDBY, premere tasto d'alimentazione per spegnere il proiettore e poi scollegare il cavo di alimentazione. NON rimuovere il cavo d'alimentazione durante la procedura di spegnimento, in quanto si possono provocare danni al proiettore. Inoltre, il calore residuo influenzerà anche sulla durata di servizio del proiettore. La procedura d'arresto può variare in base al modello in uso. In qualsiasi caso, assicurarsi di scollegare il cavo d'alimentazione solo dopo che il proiettore ha eseguito l'accesso alla modalità di STANDBY.

#### **Bocchetta d'ingresso dell'aria**

- Assicurarsi che nel raggio di 30 cm non vi siano oggetti che possano ostruire la bocchetta di ingresso dell'aria.
- Tenere la bocchetta lontano da altre sorgenti di calore
- Evitare i luoghi molto polverosi

### **Alimentazione sicura**

- Utilizzare esclusivamente il cavo di alimentazione in dotazione.
- Non poggiare alcun oggetto sul cavo di alimentazione. Posizionare il cavo di alimentazione in un luogo in cui non viene calpestato.
- Rimuovere le batterie dal telecomando quando si conserva l'unità o non viene utilizzata per un periodo di tempo prolungato.

### **Sostituzione della lampada**

La sostituzione della lampada può essere pericolosa se effettuata in modo incorretto. Vedere [Sostituzione della lampada del proiettore](#) a pagina 55 per istruzioni chiare e sicure relative a questa procedura. Prima di sostituire la lampada:

- Scollegare il cavo di alimentazione.
- Consentire il raffreddamento della lampada per almeno un'ora.

### **Pulizia del proiettore**

- Scollegare il cavo di alimentazione prima di effettuare la pulizia. Vedere [Pulizia del proiettore](#) pagina 59.
- Consentire il raffreddamento della lampada per almeno un'ora.

### **Avvisi sulle normative**

Prima di installare e usare il proiettore, leggere gli avvisi sulle normative [Conformità normativa](#) a pagina 78.

### **Importanti istruzioni per il riciclo:**



Le lampade contenute all'interno di questo prodotto contengono mercurio. Questo prodotto potrebbe contenere altri rifiuti elettronici pericolosi, se non smaltiti correttamente. Riciclare o smaltire in conformità alle leggi locali, statali o federali. Per ulteriori informazioni, rivolgersi a Electronic Industries Alliance dal sito [WWW.EIAE.ORG](http://WWW.EIAE.ORG). Per informazioni specifiche sullo smaltimento della lampada, visitare il sito [WWW.LAMPRECYCLE.ORG](http://WWW.LAMPRECYCLE.ORG).

### **Spiegazione dei simboli**



**SMALTIMENTO:** non usare i servizi di raccolta dei rifiuti domestici o municipali per lo smaltimento di apparecchiature elettriche ed elettroniche. I Paesi dell'UE richiedono l'uso di servizi di raccolta e riciclo differenziati.

## **Caratteristiche principali**

- *Un proiettore leggero, facile da imballare e trasportare.*
- *Compatibile con tutti i maggiori standard video, compresi NTSC, PAL e SECAM.*
- *Un elevato indice di luminosità consente presentazioni alla luce del giorno o in ambienti illuminati.*
- *La configurazione flessibile consente la proiezione frontale e posteriore.*
- *Le proiezioni in visuale restano quadrate, con correzione della distorsione trapezoidale avanzata per le proiezioni angolari.*
- *Rilevamento automatico della sorgente d'ingresso.*
- *Elevata luminosità di proiezione in quasi tutti gli ambienti.*
- *Supporta risoluzioni fino a WUXGA per immagini nitide e cristalline.*
- *Tecnologie DLP® e BrilliantColor™ di Texas Instruments.*
- *Obiettivo centrato per una facile installazione.*
- *Spostamento verticale e orizzontale dell'obiettivo.*
- *Compatibilità del dispositivo MHL per lo streaming di contenuti video e audio da un dispositivo mobile compatibile.*
- *Altoparlante integrato con varie porte di ingresso e uscita.*
- *Pronto per la rete per l'integrazione e la gestione del sistema tramite RJ45.*
- *Motore sigillato per ridurre l'impatto di polvere e fumo.*
- *Coperchio lampada nella parte superiore per la rimozione e l'inserimento semplici della lampada.*
- *Le funzioni di protezione antifurto includono: slot di sicurezza Kensington®, barra di protezione.*

## **Informazioni sul presente manuale**

Il presente manuale è destinato agli utenti finali e descrive come installare e utilizzare il proiettore DLP. Ove possibile, le informazioni pertinenti, come l'illustrazione e la sua descrizione, si trovano in una sola pagina. Questo formato stampabile è per comodità dell'utente e per risparmiare carta, proteggendo così l'ambiente. Si consiglia di stampare solo le sezioni utili alle proprie necessità.

## Indice

<b>OPERAZIONI PRELIMINARI.....</b>	<b>1</b>
ELENCO DI CONTROLLO DELLA CONFEZIONE .....	1
VISTA DEI COMPONENTI DEL PROIETTORE .....	2
<i>Vista anteriore destra</i> .....	2
<i>Vista dall'alto—Tasti e LED OSD</i> .....	3
<i>Vista posteriore</i> .....	4
<i>Vista dal basso</i> .....	6
COMPONENTI DEL TELECOMANDO.....	7
Distanza operativa del telecomando.....	10
Tasti del proiettore e del telecomando.....	10
<b>IMPOSTAZIONE E FUNZIONAMENTO .....</b>	<b>11</b>
INSERIMENTO DELLE BATTERIE DEL TELECOMANDO .....	11
AVVIO E SPEGNIMENTO DEL PROIETTORE .....	12
IMPOSTAZIONE DI UNA PASSWORD DI ACCESSO (BLOCCO DI SICUREZZA) .....	14
REGOLAZIONE DEL LIVELLO DEL PROIETTORE .....	16
REGOLAZIONE DELLA POSIZIONE DELL'IMMAGINE PROIETTATA MEDIANTE DI SPOSTAMENTO DELL'OBBIETTIVO .....	17
<i>Regolazione della posizione dell'immagine verticale</i> .....	18
<i>Regolazione della posizione dell'immagine orizzontale</i> .....	20
REGOLAZIONE DELLO ZOOM, MESSA A FUOCO E DISTORSIONE .....	21
REGOLAZIONE DEL VOLUME .....	22
<b>IMPOSTAZIONI DEL MENU OSD .....</b>	<b>23</b>
COMANDI DEL MENU OSD .....	23
<i>Spostamento tra gli OSD</i> .....	23
IMPOSTAZIONE DELLA LINGUA DEL MENU OSD.....	24
PANORAMICA DEL MENU OSD.....	25
MENU IMMAGINE .....	28
<i>Menu Computer</i> .....	29
<i>Funzione Avanzato</i> .....	30
<i>Bilanciamento del bianco</i> .....	31
<i>Gestore Colore</i> .....	32
MENU IMPOSTAZIONI 1 .....	33
<i>Distorsione</i> .....	34
<i>Audio</i> .....	34
<i>Funzione Avanzato 1</i> .....	35
<i>Funzione Avanzato 2</i> .....	37
<i>4 angoli</i> .....	38
MENU IMPOSTAZIONI 2 .....	39
<i>Stato</i> .....	40
<i>Funzione Avanzato 1</i> .....	41
<i>Funzione Avanzato 2</i> .....	53
<b>MANUTENZIONE E SICUREZZA.....</b>	<b>55</b>
SOSTITUZIONE DELLA LAMPADA DEL PROIETTORE.....	55
<i>Azzeramento del tempo lampada</i> .....	58
PULIZIA DEL PROIETTORE .....	59
<i>Pulizia dell'obiettivo</i> .....	59
<i>Pulizia della struttura</i> .....	59
<i>Pulizia del filtro dell'aria</i> .....	60
USO DEL BLOCCO FISICO .....	63
<i>Uso dello slot di sicurezza Kensington</i> .....	63
<i>Uso del blocco con barra di sicurezza</i> .....	63
<b>RISOLUZIONE DEI PROBLEMI .....</b>	<b>64</b>
PROBLEMI COMUNI E SOLUZIONI.....	64
SUGGERIMENTI PER LA RISOLUZIONE DEI PROBLEMI .....	64
MESSAGGI DI ERRORE DEI LED .....	65



PROBLEMI CON LE IMMAGINI .....	66
PROBLEMI ALLA LAMPADA .....	66
PROBLEMI AL TELECOMANDO .....	67
PROBLEMI AUDIO .....	67
RIPARAZIONE DEL PROIETTORE.....	67
DOMANDE E RISPOSTE RELATIVE A HDMI .....	68
<b>SPECIFICHE .....</b>	<b>69</b>
SPECIFICHE.....	69
Distanza di proiezione e formato di proiezione .....	73
<i>Distanza di proiezione e tabella dimensioni</i> .....	73
TABELLA MODALITÀ TEMPI .....	75
DIMENSIONI DEL PROIETTORE .....	77
<b>CONFORMITÀ NORMATIVA .....</b>	<b>78</b>
AVVISI FCC.....	78
CANADA.....	78
CERTIFICAZIONI DI SICUREZZA.....	78
<b>APPENDICE I .....</b>	<b>79</b>
PROTOCOLLO RS-232C.....	79

## OPERAZIONI PRELIMINARI

### Elenco di controllo della confezione

Disimballare con cura il proiettore e verificare che siano inclusi i seguenti elementi:

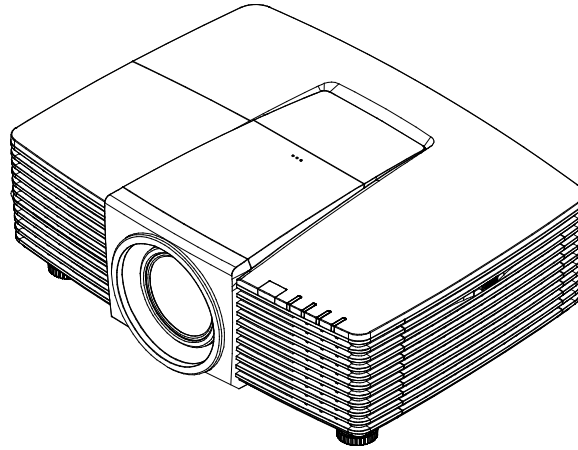

Projector (Proiettore)

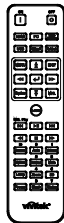

Telecomando  
(batterie incluse)

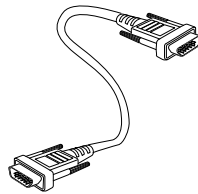

Cavo VGA

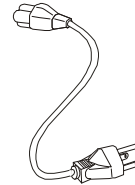

Cavo di alimentazione



CD-ROM  
(il presente manuale d'uso)



Scheda di garanzia



Scheda per l'installazione  
rapida

Contattare immediatamente il proprio rivenditore in caso di assenza di uno o più elementi, oppure se l'unità non dovesse funzionare. Si consiglia di conservare il materiale di imballaggio originale nel caso in cui si debba riportare l'apparecchio per l'assistenza in garanzia.



**Attenzione:**  
Evitare di usare il proiettore in ambienti polverosi.

## Vista dei componenti del proiettore

### Vista anteriore destra

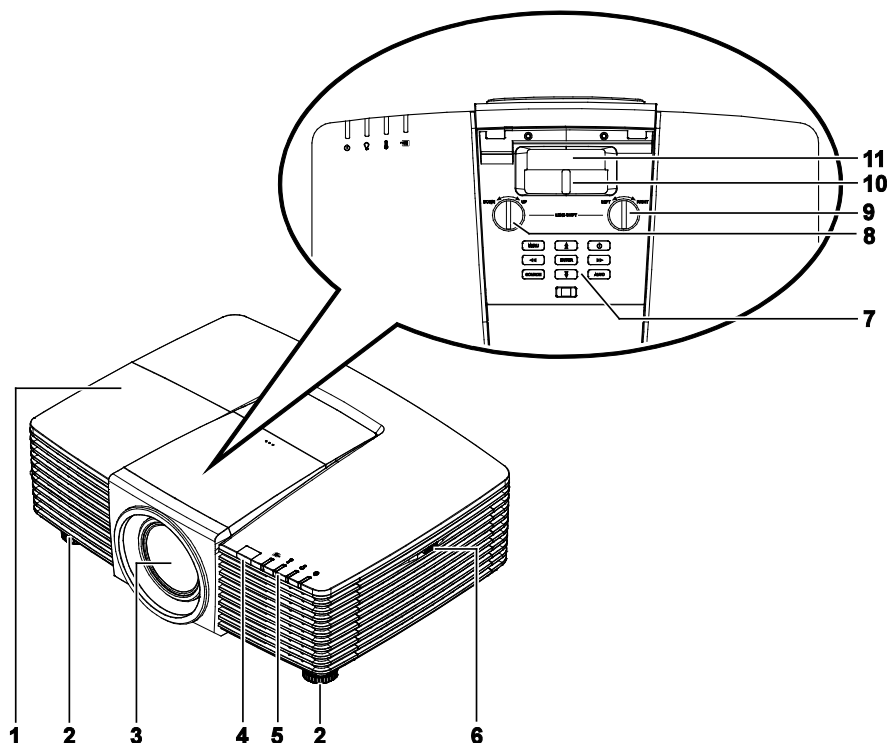

ELEMENTO	IDENTIFICAZIONE	DESCRIZIONE	VEDERE PAGINA:
1.	Coperchio della lampada	Rimuovere il coperchio per sostituire la lampada.	<b>55</b>
2.	Regolatore d'inclinazione	Ruotare la leva del regolatore per regolare l'angolazione.	<b>14</b>
3.	Obiettivo	Obiettivo del proiettore.	
4.	Ricevitore IR	Riceve i segnali IR dal telecomando.	<b>7</b>
5.	LED	Visualizzano lo stato del proiettore.	<b>3</b>
6.	Presse d'aria	Ingresso aria fredda.	<b>60</b>
7.	Tasti funzione	Tasti OSD (On Screen Display).	<b>3</b>
8.	Spostamento verticale dell'obiettivo	Regola la posizione dell'immagine verticalmente.	<b>18</b>
9.	Spostamento orizzontale dell'obiettivo	Regola la posizione dell'immagine orizzontalmente.	<b>19</b>
10.	Ghiera dello zoom	Ingrandisce l'immagine proiettata.	<b>21</b>
11.	Ghiera di messa a fuoco	Mette a fuoco l'immagine proiettata.	<b>21</b>



**Importante:**

Le bocchette di ventilazione del proiettore consentono una buona circolazione dell'aria, mantenendo fresca la lampada del proiettore. Non ostruire le bocchette di ventilazione.

Vista dall'alto—Tasti e LED OSD

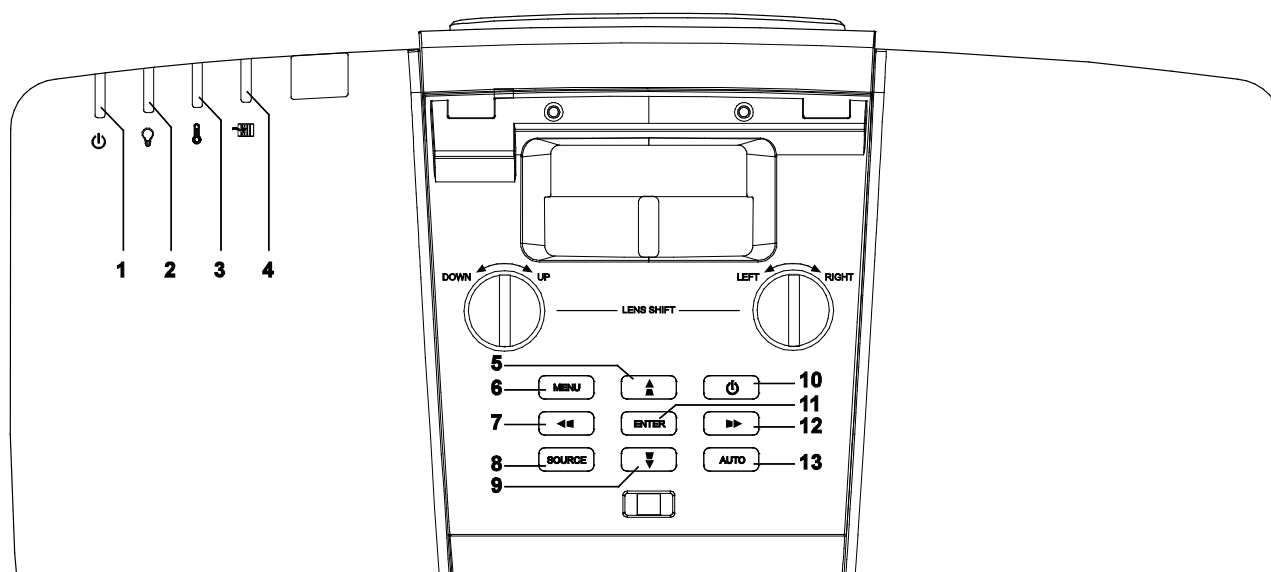

ELEMENTO	IDENTIFICAZIONE	DESCRIZIONE	VEDERE PAGINA:
1.	LED alimentazione	Visualizza lo stato della sequenza di accensione/spegnimento.	65
2.	LED lampada	Visualizza lo stato della lampada.	65
3.	LED temperatura	Visualizza lo stato del termico.	65
4.	LED filtro	Visualizza il messaggio di avviso sostituzione filtro.	65
5.	▲ ▲	Per spostarsi e cambiare le impostazioni OSD. Menu rapido – Per verticale distorsione.	23
6.	MENU	Apri ed esce dai menu OSD.	23
7.	◀◀	Per spostarsi e cambiare le impostazioni OSD. Menu rapido – Per orizzontale distorsione.	23
8.	ORIGINE	Accede al menu Origine.	
9.	▼ ▼	Per spostarsi e cambiare le impostazioni OSD. Menu rapido – Per verticale distorsione.	23
10.	Alimentazione	Accende o spegne il proiettore.	12
11.	ENTER	Invio o conferma dell'elemento del menu OSD evidenziato.	23
12.	▶▶	Per spostarsi e cambiare le impostazioni OSD. Menu rapido – Per orizzontale distorsione.	23
13.	AUTO	Ottimizza la dimensione, la posizione e la risoluzione dell'immagine.	

Vista posteriore

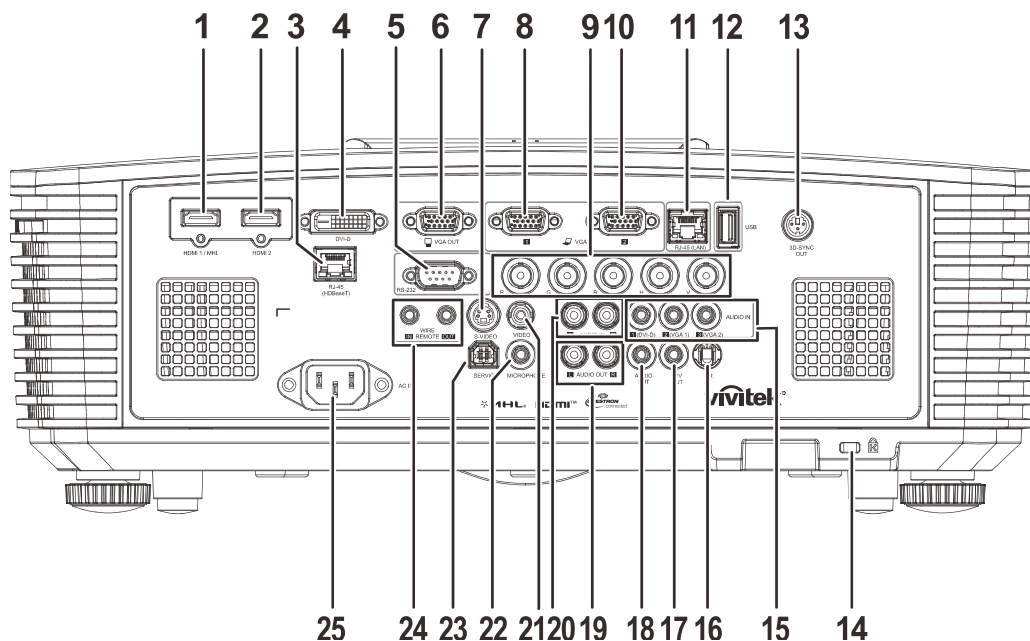

ELEMENTO	IDENTIFICAZIONE	DESCRIZIONE	VEDERE PAGINA:
1.	HDMI 1 /MHL	Per il collegamento del cavo HDMI/MHL da un dispositivo HDMI/MHL. <b>Nota:</b> Impostare Origine su HDMI 1/MHL per caricare anche il dispositivo smart compatibile MHL quando il proiettore è acceso.	
2.	HDMI 2	Per il collegamento del cavo HDMI da un dispositivo HDMI.	
3.	RJ45 (HDBaseT) (Disponibile in DH3331/DU3341)	Per il collegamento di un cavo RJ45 Cat5e/Cat6 per la ricezione del segnale HDBaseT.	
4.	DVI-D	Per il collegamento del CAVO DVI ad uno schermo.	
5.	RS-232	Per il collegamento del cavo porta seriale RS-232 per il telecomando.	
6.	VGA OUT	Per il collegamento del cavo RGB ad un display (solo Pass-through con VGA1).	
7.	S-VIDEO	Per il collegamento del cavo S-Video di un dispositivo video.	
8.	VGA 1	Per il collegamento di un cavo RGB da un computer o da un dispositivo video abilitato.	
9.	BNC	Per il collegamento del cavo BNC di un computer.	
10.	VGA 2	Per il collegamento di un cavo RGB da un computer o da un dispositivo video abilitato.	
11.	RJ45 (LAN)	Collegare un cavo LAN da Ethernet.	
12.	USB	Per il collegamento di un cavo USB per l'host USB. <b>Nota:</b> Supporta 5 V/1,0 A per ogni uscita porta quando il proiettore è acceso.	
13.	3D-SYNC OUT	Per il collegamento del ricevitore per occhiali IR 3D.	
14.	Slot di sicurezza Kensington	Fissaggio permanente usando il sistema antifurto Kensington.	63

ELEMENTO	IDENTIFICAZIONE	DESCRIZIONE	VEDERE PAGINA:
15.	AUDIO IN	Per il collegamento del cavo AUDIO di un dispositivo d'ingresso.	
16.	IR	Riceve i segnali del telecomando.	
17.	12V OUT	Una volta connesso allo schermo mediante un cavo disponibile in commercio, lo schermo viene usato automaticamente all'avvio del proiettore. Lo schermo si ritrae quando il proiettore viene spento (consultare le note di seguito).	
18.	AUDIO OUT	Per il collegamento di un cavo AUDIO di un auricolare.	
19.	AUDIO OUT S/D	Per il collegamento di un cavo AUDIO di un auricolare.	
20.	AUDIO IN S/D	Per il collegamento di cavi audio da un dispositivo audio per ingresso audio VIDEO o S-VIDEO.	
21.	VIDEO	Per il collegamento del cavo composito di un dispositivo video.	
22.	MICROFONO	Per il collegamento del dispositivo di ingresso microfono.	
23.	SERVICE	Solo per il personale di assistenza.	
24.	WIRE REMOTE	Per il collegamento del connettore remoto a filo dal telecomando al proiettore per il controllo del telecomando a filo. Per il collegamento del connettore "WIRE REMOTE OUT" a "WIRE REMOTE IN" di un altro proiettore (stesso modello) per il controllo seriale.	
25.	AC IN	Per il collegamento del cavo d'alimentazione.	

**Nota:**

- Per usare questa funzione, bisogna inserire il connettore prima di accendere/spegnere il proiettore.
- I controller schermo sono forniti e supportati dai costruttori di schermi.
- Utilizzare questo jack esclusivamente per l'uso previsto.



**Avviso:**

Come precauzione di sicurezza, scollegare il proiettore e i dispositivi collegati prima di effettuare i collegamenti.

Vista dal basso

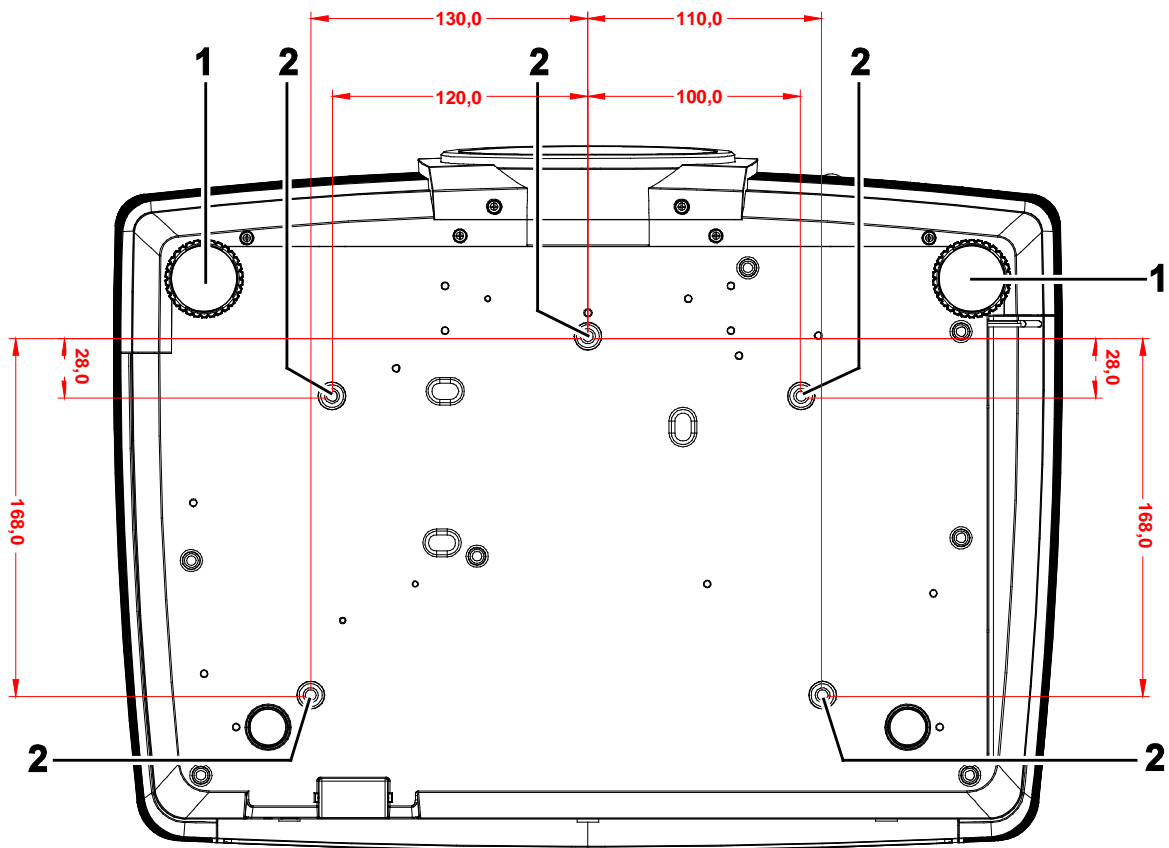

ELEMENTO	IDENTIFICAZIONE	DESCRIZIONE	VEDERE PAGINA:
1.	Regolatori dell'inclinazione	Ruotare la leva del regolatore per regolare l'angolazione.	14
2.	Fori per montaggio a soffitto	Rivolgersi al rivenditore per informazioni su come installare il proiettore al soffitto.	

**Nota:**

Per l'installazione, assicurarsi di utilizzare esclusivamente supporti da soffitto UL Listed.

Per installazioni su soffitto, usare i supporti di montaggio approvati e viti M4 con una profondità massima di 8 mm (0,31").

La forma e la resistenza del supporto da soffitto devono essere adeguate. La capacità di carico del supporto da soffitto deve essere superiore al peso dell'apparecchiatura installata e, come precauzione supplementare, deve essere in grado di sostenere tre volte il peso dell'apparecchiatura (non inferiore a 5,15 kg) per un periodo di 60 secondi.

## Componenti del telecomando

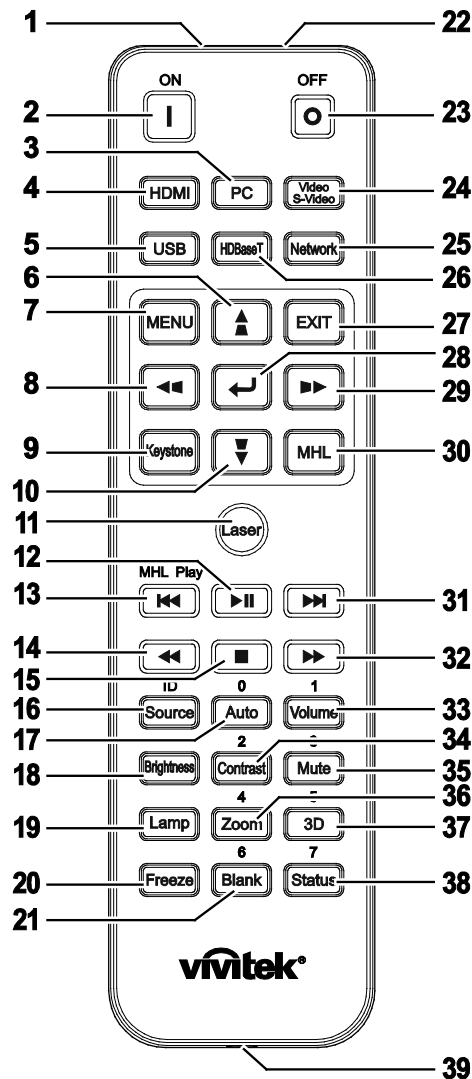

### Importante:

1. Evitare di usare il proiettore con la luce fluorescente accesa. Alcune luci fluorescenti ad alta frequenza possono compromettere il funzionamento del telecomando.
2. Assicurarsi che non vi siano ostacoli tra il telecomando e il proiettore. In presenza di ostacoli tra il telecomando e il proiettore, il segnale potrebbe essere rimandato da alcune superfici riflettenti quali gli schermi del proiettore.
3. I tasti del proiettore hanno le stesse funzioni dei tasti del telecomando. Il presente manuale d'uso descrive le funzioni in base al telecomando.

### Nota:

Conforme agli standard di prestazione FDA per i prodotti laser tranne per le deviazioni ai sensi della normativa Laser Notice No. 50, del 24 giugno 2007



### Attenzione:

Comandi, regolazioni o procedure diversi da quelli indicati potrebbero provocare l'esposizione a fonte luminosa laser pericolosa.



ELEMENTO	IDENTIFICAZIONE	DESCRIZIONE	VEDERE PAGINA:
1.	Trasmittitore IR	Trasmette i segnali al proiettore.	
2.	Accensione	Accende il proiettore.	12
3.	PC	Visualizza la selezione della sorgente VGA1/VGA2/PC (passare).	
4.	HDMI	Visualizza la selezione della sorgente HDMI1/HDMI2/DVI (passare).	
5.	USB	Visualizzare la selezione della sorgente USB.	
6.		Naviga e cambia le impostazioni nell'OSD. Menu rapido - Per verticale distorsione.	23
7.	MENU	Apri l'OSD.	23
8.		Naviga e cambia le impostazioni nell'OSD. Menu rapido - Per orizzontale distorsione.	23
9.	Distorsione	Apri il menu Corr. distorsione.	
10.		Naviga e cambia le impostazioni nell'OSD. Menu rapido - Per verticale distorsione.	23
11.	Laser	Premere per usare il puntatore a video. <b>NON DIRIGERE IL RAGGIO VERSO GLI OCCHI DELLE PERSONE.</b>	
12.		Riproduce o interrompe video/musica per MHL.	
13.		Inverte con incrementi impostati per MHL.	
14.		Riproduce l'elemento precedente nell'elenco di programmazione per MHL.	
15.		Arresta la riproduzione di video/musica per MHL.	
16.	Origine/Identificativo	Alterna la sorgente d'ingresso. Funzione della combinazione di tasti per impostazioni codice cliente telecomando (Premere il pulsante ID + Numero per 3 secondi).	23
17.	Auto/0	Regolazione automatica di frequenza, fase e posizione. Numero per l'impostazione Remote ID utilizzata.	23
18.	Luminosità	Per visualizzare la barra delle impostazioni del luminosità.	
19.	Lampada	Visualizza le selezioni della lampada.	
20.	Freeze	Blocca/sblocca l'immagine a video.	
21.	Nero/6	Per impostare lo schermo vuoto. Numero per l'impostazione Remote ID utilizzata.	
22.	Laser	Usato come puntatore a video. <b>NON DIRIGERE IL RAGGIO VERSO GLI OCCHI DELLE PERSONE.</b>	
23.	Spegnimento	Spegnere il proiettore.	12
24.	Video / S-Video	Visualizzare la selezione della sorgente VIDEO/S-VIDEO.	
25.	Rete	Visualizzare la selezione della sorgente Rete.	
26.	HDBaseT (Disponibile in DH3331/DU3341)	Visualizzare la selezione della sorgente HDBaseT.	
27.	EXIT	Torna all'ultima pagina dell'OSD.	
28.		Inserire e confermare le impostazioni nell'OSD.	23
29.		Naviga e cambia le impostazioni nell'OSD.	23

ELEMENTO	IDENTIFICAZIONE	DESCRIZIONE	VEDERE PAGINA:
		Menu rapido - Per orizzontale distorsione.	
30.	MHL	Abilita la funzione della tecnologia Mobile High-Definition Link per dispositivi smart.	
31.	▶▶	Avanza con incrementi impostati per MHL.	
32.	▶▶	Riproduce l'elemento successivo nell'elenco di programmazione per MHL.	
33.	Volume/1	Per visualizzare la barra delle impostazioni del Volume. Numero per l'impostazione Remote ID utilizzata.	
34.	Contrasto/2	Per visualizzare la barra delle impostazioni del contrasto. Numero per l'impostazione Remote ID utilizzata.	
35.	Muto/3	Disattiva l'altoparlante integrato. Numero per l'impostazione Remote ID utilizzata.	
36.	Zoom/4	Per visualizzare la barra delle impostazioni del contrasto. Numero per l'impostazione Remote ID utilizzata.	21
37.	3D/5	Abilita la funzione 3D. Numero per l'impostazione Remote ID utilizzata.	
38.	Stato/7	Apri il menu di stato OSD (il menu si apre solo quando viene rilevato un dispositivo in ingresso). Numero per l'impostazione Remote ID utilizzata.	
39.	Jack cablato	Collegare il connettore remoto a filo al proiettore.	

**Nota:**

*Impostazioni della combinazione di tasti del telecomando:*

*ID+0: Ripristino delle impostazioni predefinite del codice cliente telecomando.*

*ID+1: Impostare il codice cliente telecomando su "1".*

~

*ID+7: Impostare il codice cliente telecomando su "7".*

*Il proiettore richiede inoltre l'ID di impostazione per il controllo univoco. Per le impostazioni dell'ID proiettore, vedere pagina 41.*

**Nota:**

*Quando il proiettore è in modalità **MHL**, il tastierino sul proiettore deve avere la stessa definizione del tasto del telecomando.*

*In funzione **MHL**:*

***MENU** per le impostazioni dell'app, **▲ su**, **▼ giù**, **◀ sinistra** e **▶ destra** vengono utilizzati come frecce direzionali, compresi anche **ENTER** ed **EXIT**.*

**Controllo del dispositivo smart con il telecomando:**

*Quando il proiettore proietta i contenuti dal dispositivo smart compatibile **MHL**, è possibile utilizzare il telecomando per controllare il dispositivo smart.*

*Per accedere alla modalità **MHL** i seguenti tasti sono disponibili per il controllo del dispositivo smart: tasti freccia (**▲ su**, **▼ giù**, **◀ sinistra**, **▶ destra**), **MENU**, **EXIT**, tasti di controllo MHL.*

## **Distanza operativa del telecomando**

Il telecomando usa la trasmissione a raggi infrarossi per controllare il proiettore. Non è necessario puntare il telecomando direttamente verso il proiettore. A meno di non tenere il telecomando perpendicolare ai fianchi o dietro al proiettore, il telecomando funzionerà bene ad una distanza di circa 7 metri (23 piedi) con un'inclinazione di circa 15 gradi sopra o sotto il proiettore. Avvicinarsi un poco se il proiettore non risponde al telecomando.

## **Tasti del proiettore e del telecomando**

Il proiettore può funzionare usando il telecomando oppure i tasti nella parte superiore del proiettore. Tutte le operazioni possono essere eseguite col telecomando, mentre i tasti del proiettore hanno funzioni limitate.

## IMPOSTAZIONE E FUNZIONAMENTO

### Inserimento delle batterie del telecomando

1. Togliere il coperchio del vano batteria facendolo scorrere nella direzione della freccia.

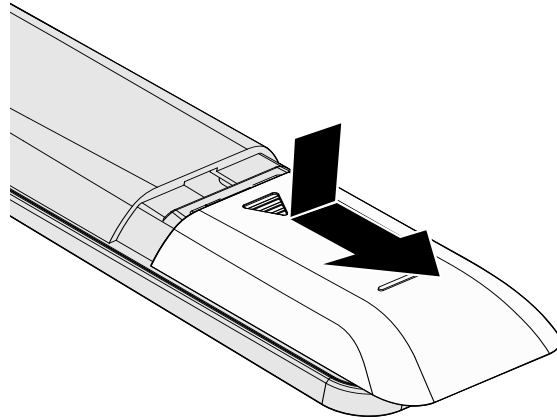

2. Inserire la batteria con il lato positivo rivolto verso l'alto.

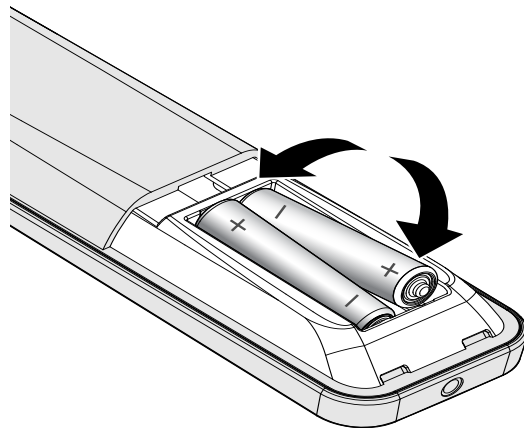

3. Riposizionare il coperchio.

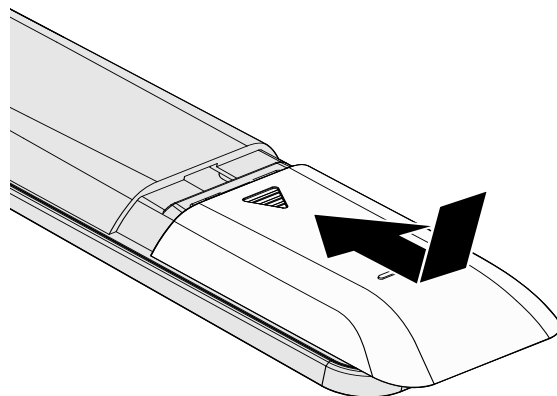



**Attenzione:**

1. Utilizzare solo batterie AAA (si consigliano batterie alcaline).
2. Smaltire le batterie usate in base alle normative locali.
3. Togliere le batterie quando il proiettore non viene usato per periodi prolungati.

## Avvio e spegnimento del proiettore

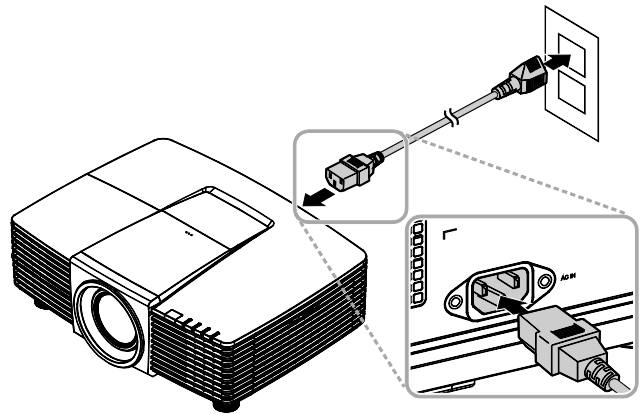
1. Collegare saldamente il cavo di alimentazione ed il cavo del segnale. Se collegato, il LED alimentazione lampeggia da verde a verde intenso.



2. Accendere la lampada premendo il tasto “” sulla parte superiore del proiettore oppure “” sul telecomando. Ora il LED PWR lampeggerà di luce verde.

La schermata di avvio verrà visualizzata in circa 30 secondi. La prima volta che si usa il proiettore, è possibile selezionare la lingua preferita dal menu rapido una volta visualizzata la schermata di avvio. (Vedere [Impostazione della lingua del menu OSD](#) a pag. 24)

Fare riferimento a [Impostazione di una password di accesso \(blocco di sicurezza\)](#) a pagina 14 se il blocco di sicurezza è abilitato.

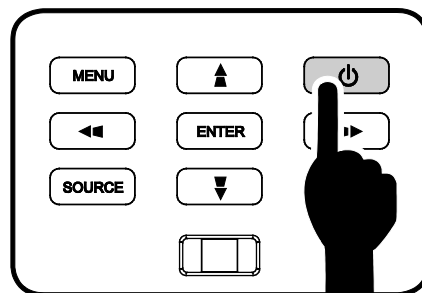

- 3.** Se è collegato più di un dispositivo di ingresso, premere il tasto **SOURCE** e utilizzare ▲▼ per scorrere tra i dispositivi.  
(Component è supportato tramite l'adattatore RGB-Component.)



- HDMI 1 / MHL: Compatibile High-Definition Multimedia Interface e Mobile High-Definition Link
- HDMI 2: acronimo di High Definition Multimedia Interface compatibile
- DVI: DVI
- VGA 1 / 2: RGB Analogico  
Ingresso YCbCr / YPbPr DVD, o ingresso YPbPr HDTV tramite connettore D-sub
- BNC: RGB analogico
- S-Video: acronimo di Super video (Y/C separato)
- Composite: video composito tradizionale
- HDBaseT: Video digitale tramite trasmettitore HDBase T (disponibile in DH3331/DU3341)

Nota: Usando un singolo cavo HDBase T CAT5e, il proiettore supporta una distanza di collegamento HDBaseT fino a 100m.

- 4.** Quando appare il messaggio "Alimentazione off? Premere di nuovo Alimentaz", quindi il tasto **Power**. Il proiettore si spegne.

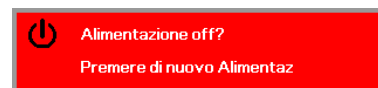

**Attenzione:**

*Non scollegare il cavo di alimentazione finché il LED POWER smette di lampeggiare, ad indicare che il proiettore si è raffreddato.*

## Impostazione di una password di accesso (blocco di sicurezza)

Per impostare un password per impedire l'uso non autorizzato del proiettore è possibile usare i quattro tasti freccia. Quando si attiva la password, questa deve essere inserita dopo l'accensione del proiettore. (Vedere [Spostamento tra gli OSD](#) pag. 23 e [Impostazione della lingua del menu OSD](#) pag. 24 per aiuto sull'uso dei menu OSD).



### Importante:

Conservare la password in un luogo sicuro. Senza password, non sarà possibile usare il proiettore. Se si perde la password, rivolgersi al proprio rivenditore sulle relative istruzioni per la cancellazione della password.

1. Premere il pulsante **MENU** per aprire il menu OSD.

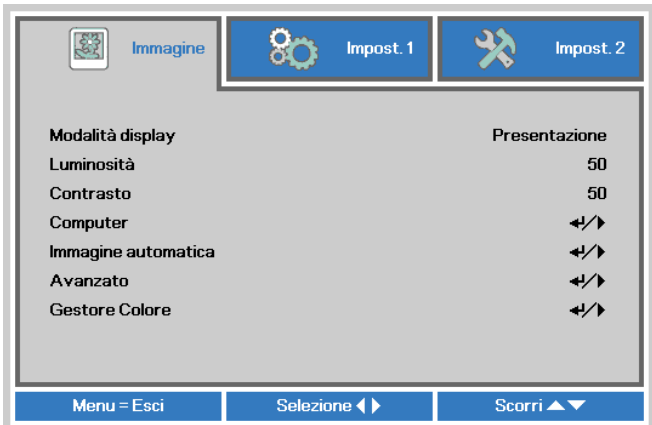

2. Premere il tasto cursore **◀▶** per spostarsi al menu **Impost. 1** e premere il tasto cursore **▲▼** per selezionare **Avanzato 1**.

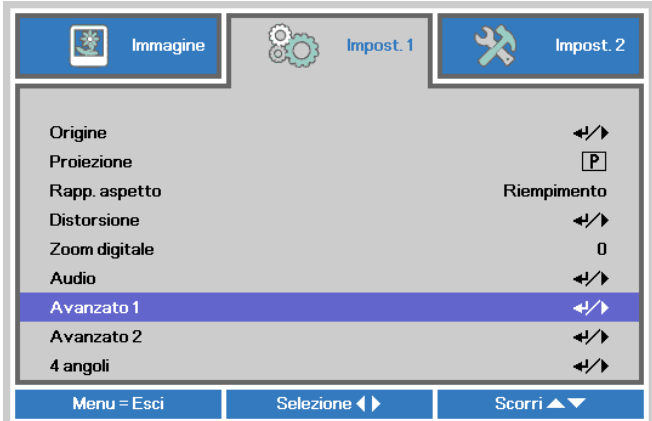

3. Premere **↵** (Enter) / **▶** per accedere al menu secondario **Avanzate 1**. Premere il tasto cursore **▲▼** per selezionare **Blocco di sicurezza**.

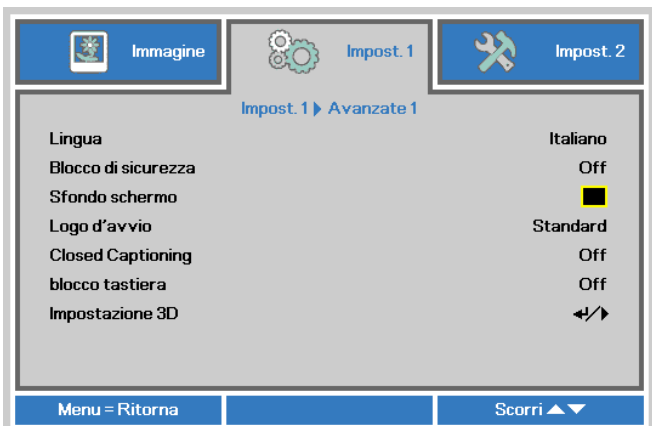

4. Premere il tasto cursore **◀▶** per accedere e abilitare o disabilitare la funzione di blocco di sicurezza.

Una finestra di dialogo password apparirà automaticamente.

- 5.** È possibile utilizzare i pulsanti cursore ▲▼◀▶ sul tastierino o sul telecomando per immettere la password. Si può usare la stessa combinazione inclusa la stessa freccia cinque volte, ma non meno di cinque.

Per impostare la password premere i pulsanti cursore in qualsiasi ordine. Premere il pulsante **MENU** per chiudere la finestra.

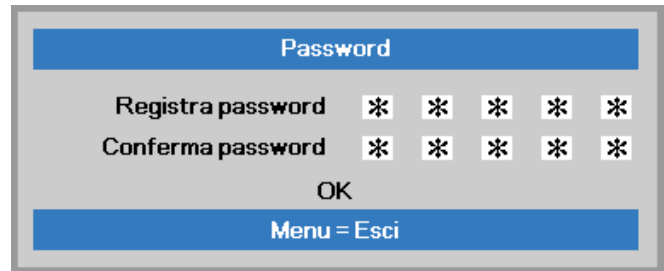
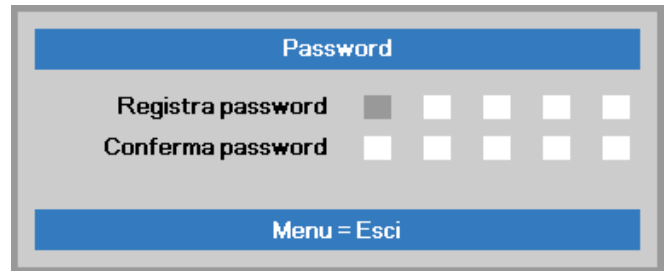

- 6.** Viene visualizzata la conferma della password alla pressione del pulsante di accensione nel caso in cui sia abilitato il **Blocco di sicurezza**. Inserire la password nell'ordine indicato al punto 5. In caso di dimenticanza della password rivolgersi al centro assistenza. Il centro servizi convaliderà l'utente e aiutare nel ripristino della password.

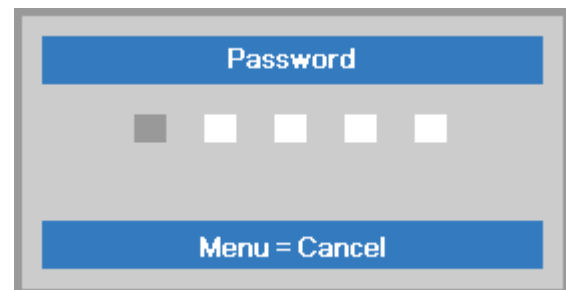



## Regolazione del livello del proiettore

Annotare quanto segue per l'impostazione del proiettore.

- *Il tavolo o il piedistallo del proiettore devono essere in piano e resistenti.*
- *Posizionare il proiettore in modo che sia perpendicolare allo schermo.*
- *Assicurarsi che i cavi siano in una posizione sicura. Si può infatti inciampare su di essi.*

- 1.** Girare in senso antiorario i regolatori per sollevare il proiettore.

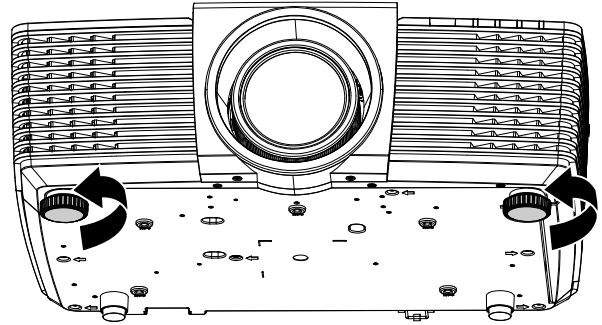

- 2.** Sollevare il proiettore e girare in senso orario i regolatori per abbassare il proiettore.

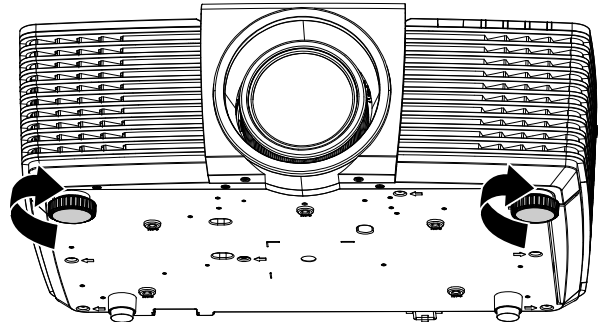

## Regolazione della posizione dell'immagine proiettata mediante di spostamento dell'obiettivo

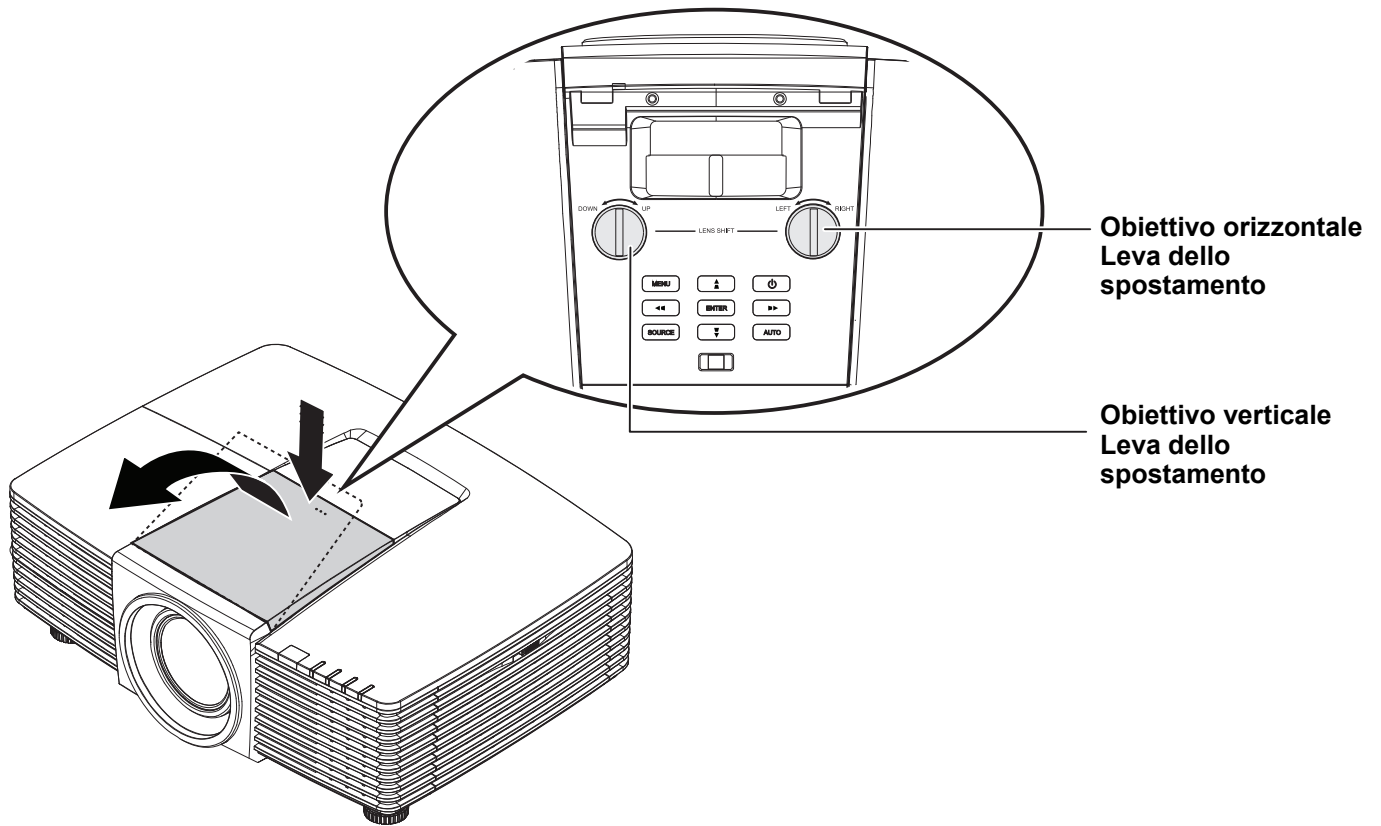

La funzione di spostamento dell'obiettivo consente lo spostamento dell'obiettivo per la regolazione della posizione dell'immagine proiettata sia in orizzontale che in verticale entro il range indicato di seguito.

**Nota:**

*Non ruotare la manopola di spostamento dell'obiettivo fino a sentire un clic e premere leggermente la manopola per ruotarla in direzione opposta.*

## Regolazione della posizione dell'immagine verticale

L'altezza dell'immagine verticale può essere regolata tra 141,2% e 104,65% dell'altezza dell'immagine per WXGA e tra 115,35% e 101,85% per XGA, 146,7% e 104,5% per 1080P, 132% e 99,1% per WUXGA. La regolazione dell'altezza dell'immagine verticale massima può essere limitata dalla posizione dell'immagine orizzontale. Ad esempio, non è possibile ottenere l'altezza della posizione dell'immagine verticale massima indicata in precedenza se la posizione dell'immagine orizzontale è al massimo.

### WXGA

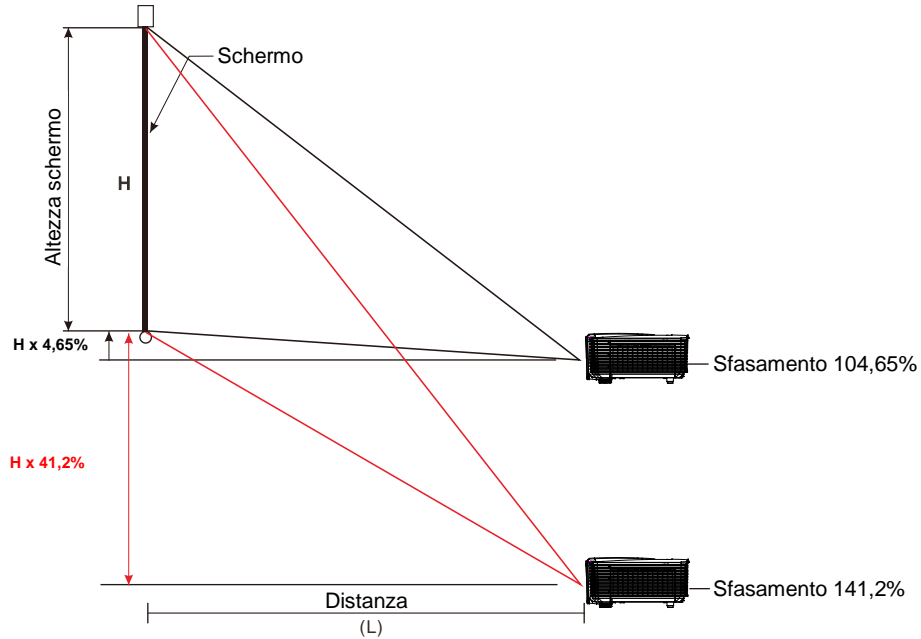

### XGA

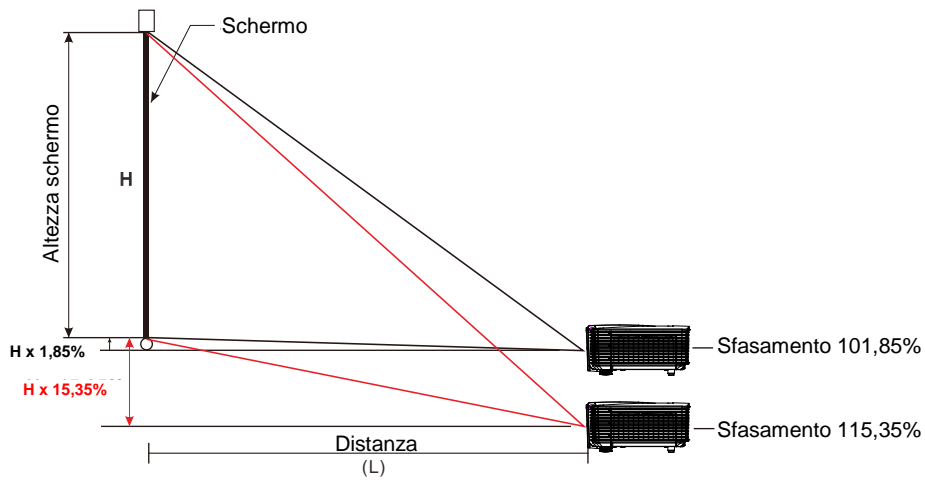

1080P

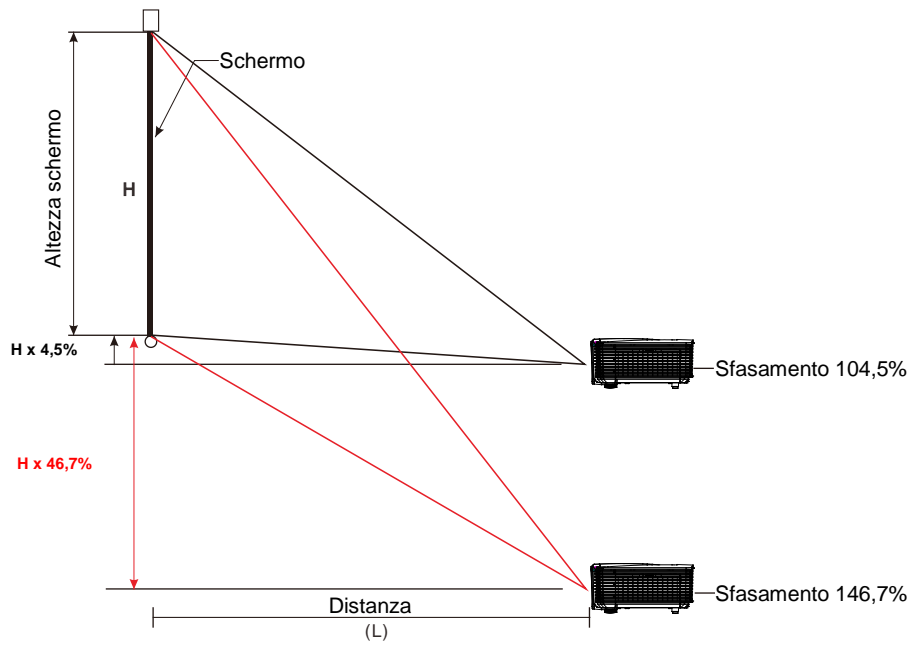

WUXGA

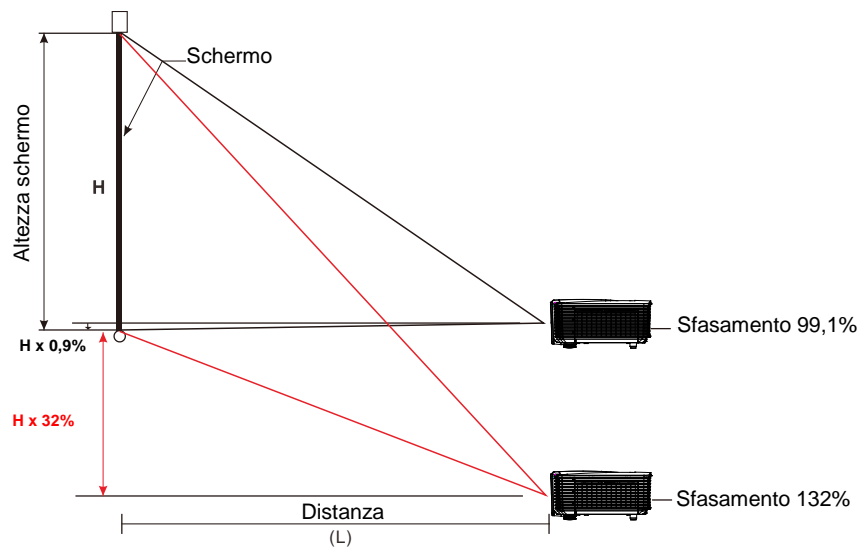

### Regolazione della posizione dell'immagine orizzontale

Se la lente è nella posizione centrale, la posizione dell'immagine orizzontale può essere regolata a sinistra o a destra fino a un massimo del 10,9% per WXGA, 3,8% per XGA, 10,3% per 1080P, 10,3% per WUXGA dell'ampiezza dell'immagine. La regolazione dell'altezza dell'immagine orizzontale massima può essere limitata dalla posizione dell'immagine verticale. Ad esempio, non è possibile ottenere la posizione dell'immagine orizzontale massima se la posizione dell'immagine verticale è al massimo.

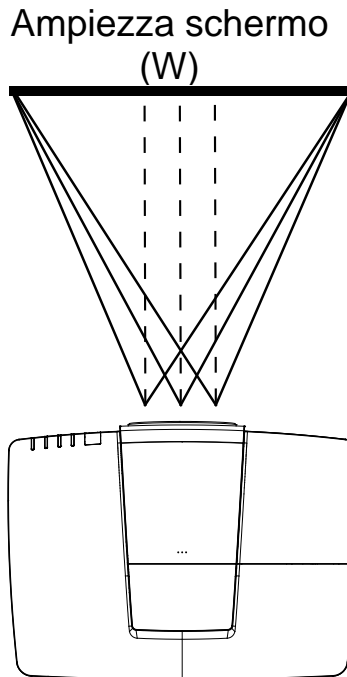

Lato sinistro  $\leftarrow \begin{array}{c} | \\ | \\ | \end{array} \begin{array}{c} | \\ | \\ | \end{array} \rightarrow$  Lato destro

WXGA: Wx10,9%	Wx10,9%
XGA: Wx3,8%	Wx3,8%
1080P: Wx10,3%	Wx10,3%
WUXGA: Wx10,3%	Wx10,3%

## Regolazione dello zoom, messa a fuoco e distorsione

1. Usare il controllo immagine **Image-zoom** (solo sul proiettore) per ridimensionare l'immagine proiettata e le dimensioni dello schermo.

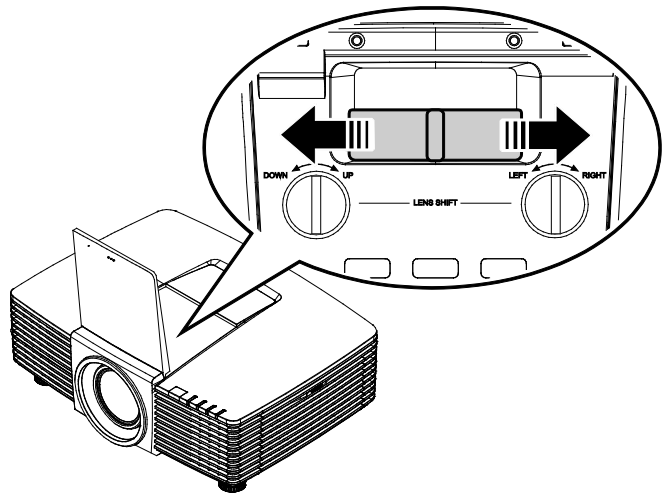

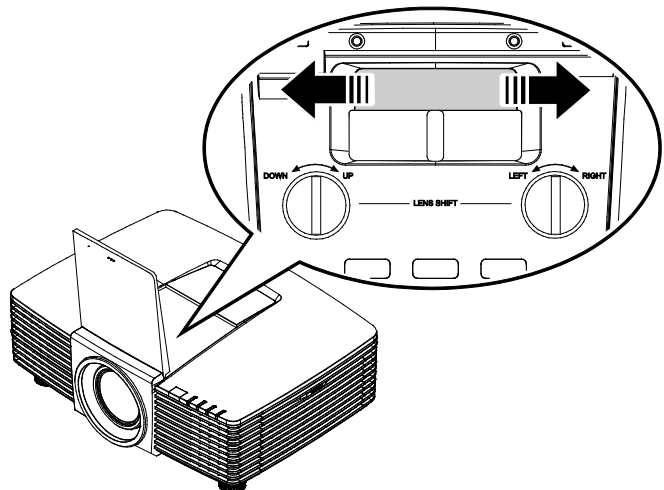

2. Usare il controllo di messa a fuoco **Image-focus** (solo sul proiettore) per rendere più nitida l'immagine proiettata.

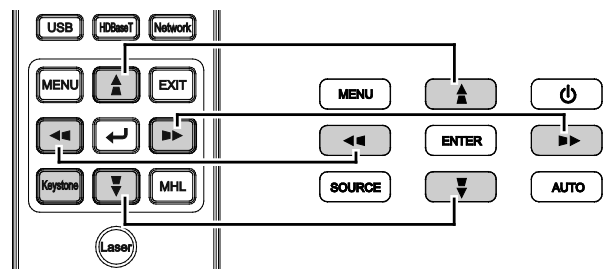

3. Premere i tasti  (del proiettore o del telecomando) per correggere la distorsione trapezoidale dell'immagine verticale o orizzontale oppure premere il tasto **Keystone** (del telecomando) per selezionare la correzione della distorsione V (verticale) o H (orizzontale).



Telecomando e pannello OSD

4. Il comando della distorsione appare sul display.  
Premere  per selezionare Correzione verticale dell'immagine.  
Premere  per selezionare Correzione orizzontale dell'immagine.

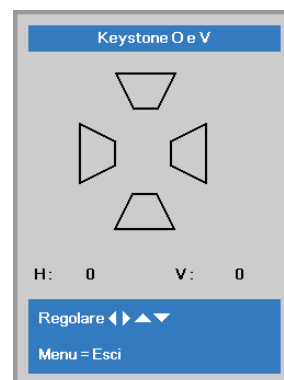

## Regolazione del volume

7. Premere i tasti **Volume** sul telecomando.  
Il comando del volume appare sul display.

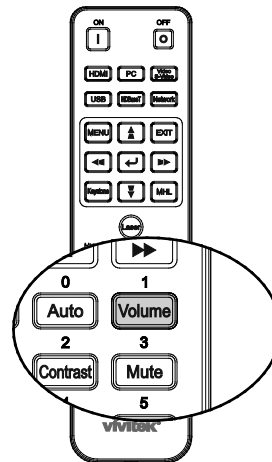

8. Premere i tasti ◀ / ▶ sul tastierino per regolare **Volume +/-**.



9. Premere il tasto **MUTE** per disattivare il volume (questa funzione è disponibile solo sul telecomando).

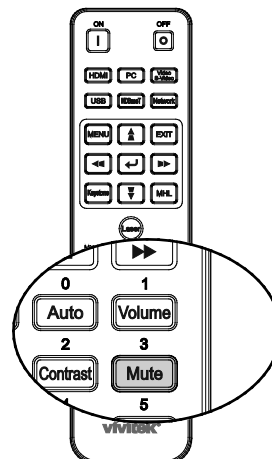

## IMPOSTAZIONI DEL MENU OSD

### Comandi del menu OSD

Il proiettore dispone di un OSD che consente di effettuare le regolazioni dell'immagine e modificare varie impostazioni.

### Spostamento tra gli OSD

Per navigare nei menu OSD e per eseguire le modifiche, si possono usare i tasti del telecomando oppure del pannello sulla parte superiore del proiettore. L'illustrazione seguente mostra i tasti corrispondenti sul proiettore.

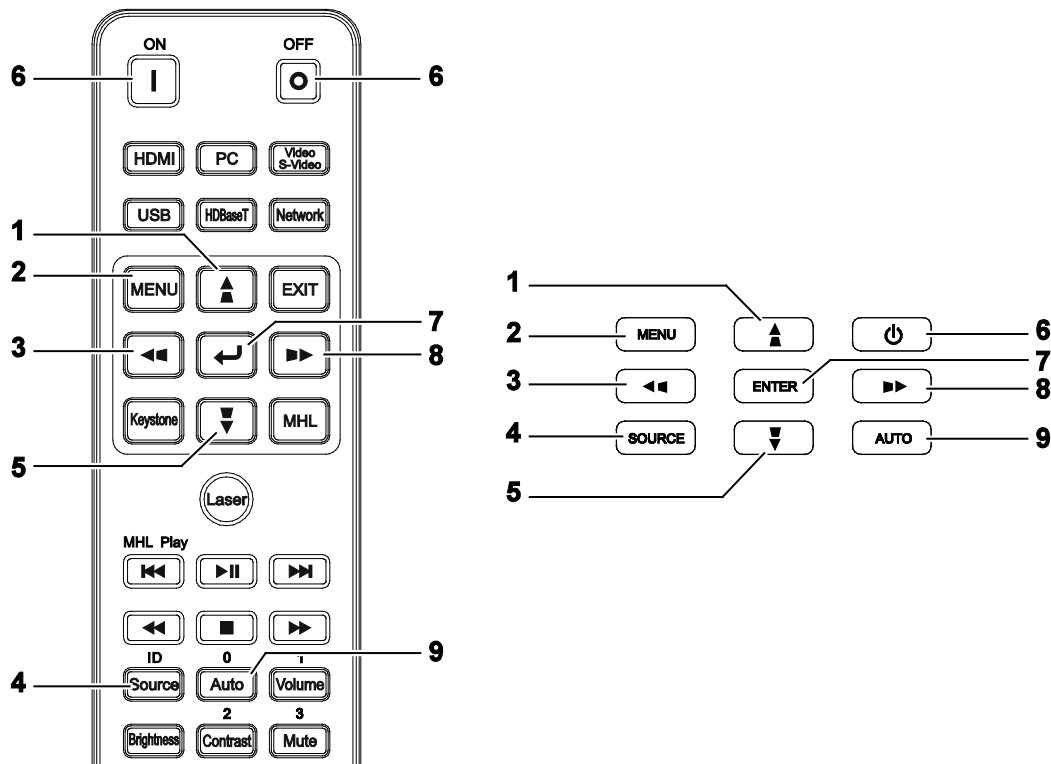

1. Per accedere all'OSD, premere il tasto **MENU**.
2. Sono presenti tre menu. Premere i tasti cursore ◀ / ▶ per spostarsi tra i menu.
3. Premere i tasti cursore ▲ / ▼ per spostarsi verso l'alto e il basso in un menu.
4. Premere i tasti cursore ◀ / ▶ per modificare i valori delle impostazioni.
5. Premere il tasto **MENU** per chiudere l'OSD o uscire da un menu secondario. Premere il tasto **Esci** per tornare al menu precedente.

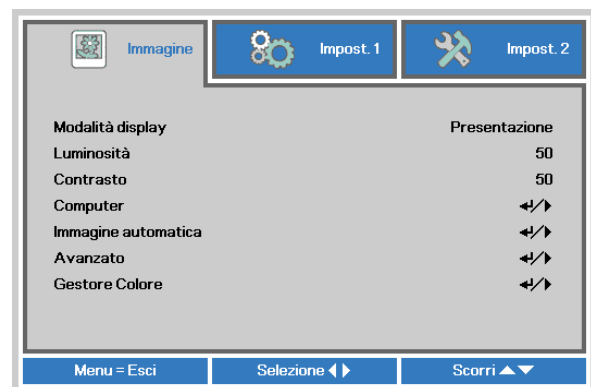

**Nota:**

*In base alla sorgente video, non tutte le voci dell'OSD sono disponibili. Ad esempio gli elementi **Posizione orizzontale/verticale** nel menu **Computer** possono essere modificato solo se si è connessi a un PC. Non è possibile accedere alle voci non disponibili, le quali sono riportate in grigio.*



## Impostazione della lingua del menu OSD

Impostare la lingua del menu OSD sulla lingua preferita prima di continuare.

1. Premere il tasto **MENU**. Premere il tasto cursore ◀▶ per spostarsi nell'impostazione di base **Impost. 1**. Premere il tasto cursore ▲▼ per spostarsi nel menu **Avanzato 1**.

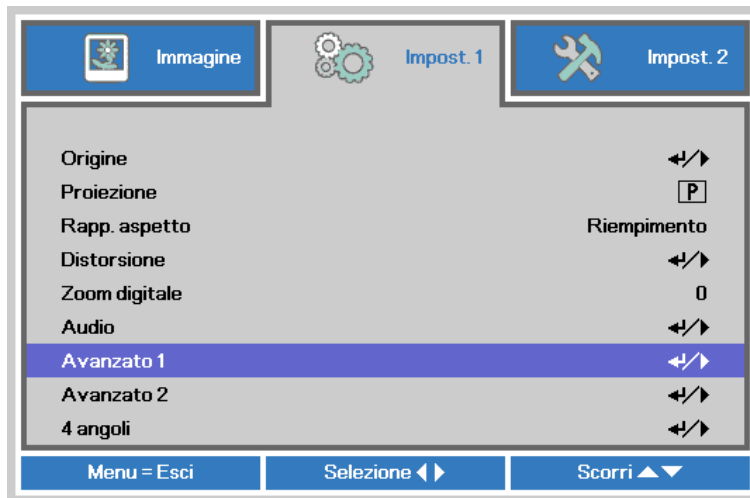

2. Premere ◀ (Enter) / ▶ per accedere al menu secondario **Avanzate 1**. Premere il tasto cursore ▲▼ finché non viene evidenziato **Lingua**.

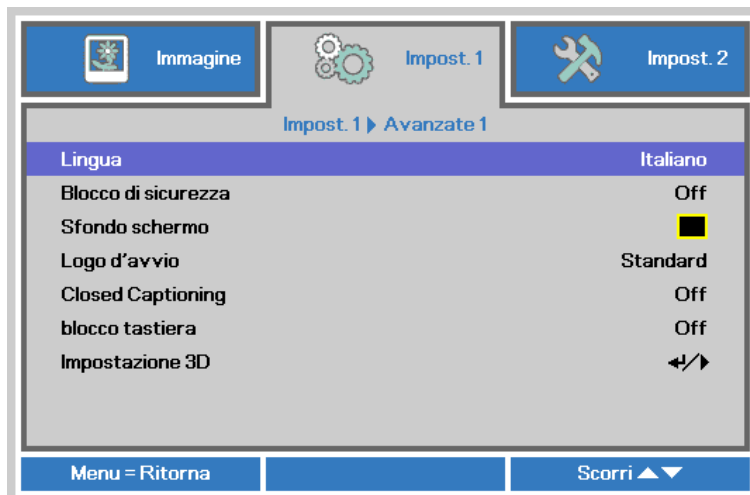

3. Utilizzare i pulsanti cursore per selezionare la lingua desiderata.
4. Premere il tasto **MENU** quattro volte per chiudere l'OSD.

## Panoramica del menu OSD

Utilizzare la seguente illustrazione per trovare rapidamente un'impostazione o determinare la gamma di un'impostazione.

Menu principale	Sottomenu	Impostazioni		
Immagine	Modalità display	Presentazione, Luminoso, Gioco, Film, Vivid, TV, sRGB, DICOM SIM, Utente		
	Luminosità	0~100		
	Contrasto	0~100		
	Computer	Pos. orizzontale	-5~5 (dipende dal blocco automatico)	
		Pos. verticale	-5~5 (dipende dal blocco automatico)	
		Frequenza	0~31	
		Monitoraggio	-5~5	
		Sinc. autom.	On , Off	
	Immagine automatica avanzato	Colore Brillante	0~10	
		Nitidezza	0~31	
		Gamma	1,8, 2,0, 2,2, 2,4, B/N, Lineare	
		Temperatura Colore	Caldo, Normale, Freddo	
		Video AGC	Off, On	
		Saturazione Colore	0~100	
		Tinta Colore	0~100	
		Bilanciamento del bianco	Guadagno R	0~200
			Guadagno G	0~200
			Guadagno B	0~200
			Offset R	-100~100
			Offset G	-100~100
		Gestore Colore	Rosso	tonalità, saturazione e guadagno 0~100
			Verde	tonalità, saturazione e guadagno 0~100
	Blu		tonalità, saturazione e guadagno 0~100	
	Ciano		tonalità, saturazione e guadagno 0~100	
	Magenta		tonalità, saturazione e guadagno 0~100	
	Giallo		tonalità, saturazione e guadagno 0~100	
	Bianco		Rosso, Verde, Blu 0~100	

Menu principale	Sottomenu		Impostazioni		
Impostazioni 1	Origine	Origine	Selezione sorgente di ingresso di riferimento (IR/tastiera)		
	Proiezione		Normale, Reale, Soffitto, Reale+Soffitto		
	Rapp. aspetto		Riempi, 4:3, 16:9, Letter Box, Nativo, 2,35:1		
	Distorsione		H: -25 ~ +25 V: -30 ~ +30		
	Zoom digitale		-10~10		
	Audio	Volume		0~10	
		Muto		Off, On	
		Uscita		Off, Mini, RCA	
	Avanzato 1	Lingua		English, Français, Deutsch, Español, Português, 简体中文, 繁體中文, Italiano, Norsk, Svenska, Nederlands, Русский, Polski, Suomi, Ελληνικά, 한국어, Magyar, Čeština, العربية, Türkçe, Việt, 日本語, עברית, فارسی, Dansk, Fran. Can.	
		Blocco di sicurezza		Off, On	
		Sfondo schermo		Nero, Rosso, Verde, Blu, Bianco	
		Logo d'avvio		Std., Nero, Blu	
		Closed Captioning		Off, On	
		Blocco tastiera		Off, On	
		Impostazione 3D	Impostazione 3D		Off, DLP-Link, IR
			Sincronizzazione inversa 3D		Off, On
			Formato 3D		Frame Sequential, Top/Bottom, Side-By-Side, Frame Packing (solo sorgente 3D Frame Packing HDMI)
		Avanzato 2	Modello di prova		Nessuno, Grigli, Bianco, Rosso, Verde, Blu, Nero
			Spost. immagine oriz.		-50~50
	Spost. immagine vert.			-50~50	
	4 angoli			In alto a sinistra, In alto a destra, in basso a destra, In basso a sinistra	

Menu principale	Sottomenu	Impostazioni		
Impostazioni 2	Origine auto.	Off, On		
	Spegn. assenza segn.	0~180		
	Accensione auto	Off, On		
	Modo Lampada	ECO , Normale, ECO dinamico		
	Ripristina tutto			
	Stato	Sorg. ingresso		
		Informazioni		
		Ore lampada (ECO, Normale, ECO dinamico)		
		Versione software		
		ID telecomando		
		Numero di serie		
		Ore filtro aria		
	Avanzato 1	Posizione menu	Centro, Giù, Su, Sinistra, Destra	
		Trasparenza OSD	0%, 25%, 50%, 75%, 100%	
		Modalità bassa energia	Disattiva, Attiva, Riattivazione LAN	
		Velocità ventola	Normale, Alto	
		Reimp. durata lamp.		
		ID Proiettore	0-98	
		ID telecomando	Impostazione predefinita, 1, 2, 3, 4, 5, 6, 7	
		Rete	Stato rete	Connetti, Disconnetti
			DHCP	On (Attiva), Off (Disattiva)
			Indirizzo IP	0~255, 0~255, 0~255. 0~255
			Subnet mask	0~255, 0~255, 0~255. 0~255
			Gateway	0~255, 0~255, 0~255. 0~255
			DNS	0~255, 0~255, 0~255. 0~255
			Applica	Ok / Annulla
Avanzato 2	Timer sospensione (minuti)	0~600		
	Filtro origine	HDMI1/MHL	Disabilita, Abilita	
		HDMI2	Disabilita, Abilita	
		DVI	Disabilita, Abilita	
		VGA1	Disabilita, Abilita	
		VGA2	Disabilita, Abilita	
		BNC	Disabilita, Abilita	
		S-Video	Disabilita, Abilita	
		Composite	Disabilita, Abilita	
	HDBaseT	Disabilita, Abilita		
Ripristino timer filtro aria	OK / Annulla			

## Menu Immagine



### Attenzione!

Tutti i parametri della modalità di visualizzazione saranno salvati nella modalità utente quando vengono cambiati.

Premere il pulsante **MENU** per aprire il menu **OSD**. Utilizzare i pulsanti cursore ◀▶ per selezionare il **Menu Immagine**. Utilizzare i pulsanti cursore ▲▼ per spostarsi su e giù nel menu **Immagine**. Premere ◀▶ per accedere e modificare i valori per le impostazioni.

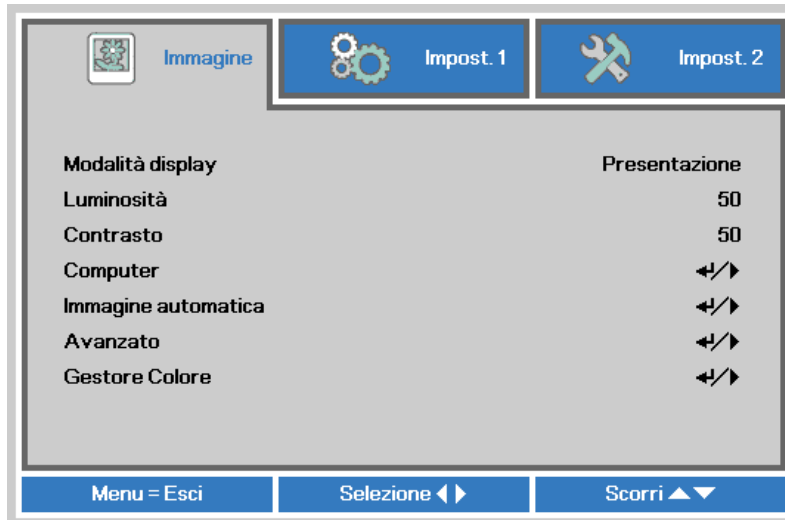

ELEMENTO	DESCRIZIONE
Modalità display	Premere il tasto cursore ◀▶ per accedere e impostare Modalità display.
Luminosità	Premere il tasto cursore ◀▶ per accedere e regolare la luminosità del display.
Contrasto	Premere il tasto cursore ◀▶ per accedere e regolare il contrasto del display.
Computer	Premere ◀ (Invio) / ▶ per accedere al menu Computer. Vedere <a href="#">Menu Computer</a> a pagina 29.
Immagine automatica	Premere ◀ (Invio) / ▶ per regolare automaticamente fase, tracking, dimensioni e posizione.
Avanzato	Premere ◀ (Invio) / ▶ per aprire il menu Avanzato. Vedere <a href="#">Funzione Avanzato</a> a pag. 30.
Gestore Colore	Premere ◀ (Invio) / ▶ per accedere al menu Gestore Colore. Vedere pagina 32 per ulteriori informazioni su <a href="#">Gestore Colore</a> .

## Menu Computer

Premere il tasto **MENU** per aprire il menu **OSD**. Premere i tasti cursore ◀▶ per portarsi al menu **Immagine**. Premere ▲▼ per spostarsi al menu **Computer**, quindi premere **Enter** o ▶. Premere ▲▼ per spostarsi verso l'alto o il basso nel menu **Computer**.

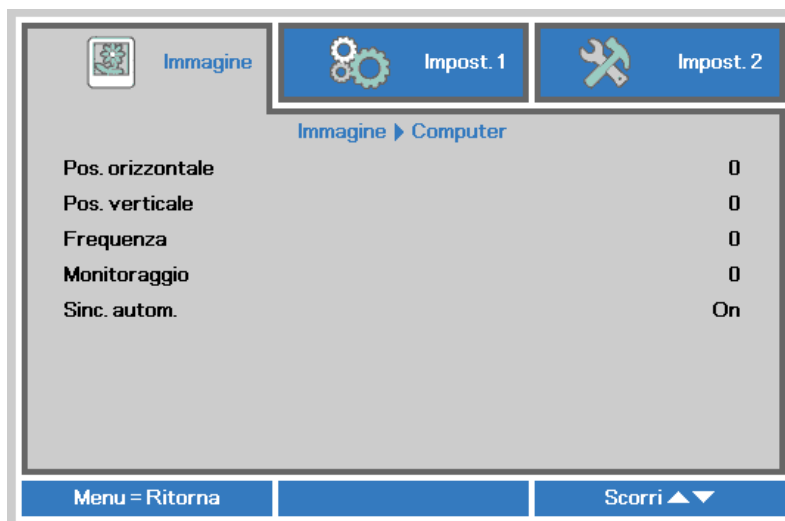

ELEMENTO	DESCRIZIONE
Pos. orizzontale	Premere il tasto cursore ◀▶ per accedere e regolare la posizione del display a sinistra o a destra.
Pos. verticale	Premere il tasto cursore ◀▶ per accedere e regolare la posizione del display in alto o in basso.
Frequenza	Premere il tasto cursore ◀▶ per accedere e regolare il clock di campionamento A/D.
Monitoraggio	Premere il tasto cursore ◀▶ per accedere e regolare il dot di campionamento A/D.
Sinc. autom.	Premere il tasto cursore ◀▶ per accedere e regolare la posizione di sincronizzazione automatica su attivata o disattivata.

## Funzione Avanzato

Premere il tasto **MENU** per aprire il menu **OSD**. Premere i tasti cursore ◀▶ per portarsi al menu **Immagine**. Premere ▲▼ per spostarsi al menu **Avanzato**, quindi premere **Enter** o ▶. Premere ▲▼ per spostarsi verso l'alto o il basso nel menu **Avanzato**.



ELEMENTO	DESCRIZIONE
Colore Brillante	Premere il tasto cursore ◀▶ per accedere e regolare il valore Colore Brillante.
Nitidezza	Premere il tasto cursore ◀▶ per accedere e regolare la nitidezza del display.
Gamma	Premere il tasto cursore ◀▶ per accedere e regolare la correzione gamma del display.
Temperatura Colore	Premere il tasto cursore ◀▶ per accedere e regolare la temperatura colore.
Video AGC	Premere i tasti ◀▶ per accedere e attivare o disattivare il controllo guadagno automatico per sorgente video.
Saturazione Colore	Premere il tasto cursore ◀▶ per accedere e regolare la saturazione video.
Tinta Colore	Premere il tasto cursore ◀▶ per accedere e regolare la tonalità/tinta colore.
Bilanciamento del bianco	Premere il tasto <b>ENTER/ ▶</b> per accedere al sottomenu <b>Bilanciamento del bianco</b> . Vedere <a href="#">Bilanciamento del bianco</a> a pagina 31

## Bilanciamento del bianco

Premere il tasto **ENTER** per accedere al sottomenu **Bilanciamento del bianco**.



ELEMENTO	DESCRIZIONE
Guadagno R	Premere i tasti ◀▶ per regolare il guadagno del rosso.
Guadagno G	Premere i tasti ◀▶ per regolare il guadagno del verde.
Guadagno B	Premere i tasti ◀▶ per regolare il guadagno del blu.
Offset R	Premere i tasti ◀▶ per regolare l'offset del rosso.
Offset G	Premere i tasti ◀▶ per regolare l'offset del verde.
Offset B	Premere i tasti ◀▶ per regolare l'offset del blu.



## Gestore Colore

Premere il tasto **Menu** per aprire il menu **OSD**. Premere i tasti cursore ◀▶ per portarsi al menu **Immagine**. Premere ▼▲ per spostarsi al menu **Gestore Colore** e premere **Enter** o ▶. Premere i tasti cursore ▼▲ per spostarsi verso l'alto o il basso nel menu **Gestore colore**.

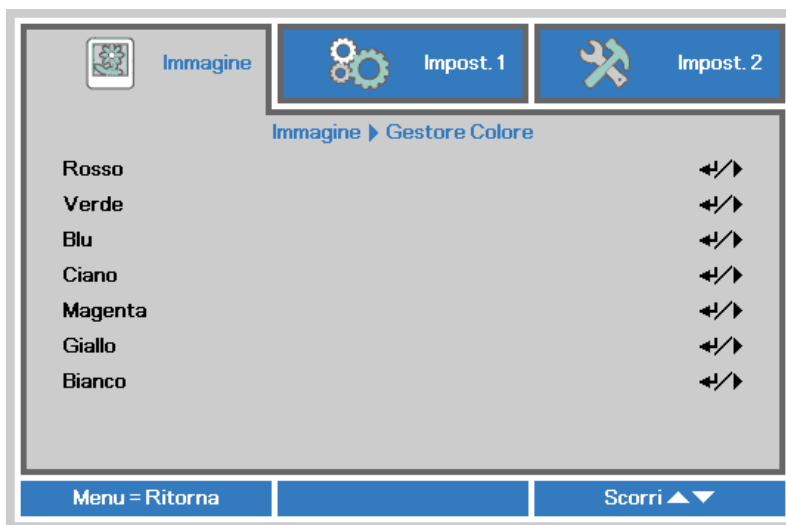

ELEMENTO	DESCRIZIONE
Rosso	Selezionare per entrare in Gestore Colore \ Rosso. Utilizzare i pulsanti ◀▶ per regolare Tonalità, Saturazione e Guadagno.
Verde	Selezionare per entrare in Gestore Colore \ Verde. Utilizzare i pulsanti ◀▶ per regolare Tonalità, Saturazione e Guadagno.
Blu	Selezionare per entrare in Gestore Colore \ Blu. Utilizzare i pulsanti ◀▶ per regolare Tonalità, Saturazione e Guadagno.
Ciano	Selezionare per entrare in Gestore Colore \ Ciano. Utilizzare i pulsanti ◀▶ per regolare Tonalità, Saturazione e Guadagno.
Magenta	Selezionare per entrare in Gestore Colore \ Magenta. Utilizzare i pulsanti ◀▶ per regolare Tonalità, Saturazione e Guadagno.
Giallo	Selezionare per entrare in Gestore Colore \ Giallo. Utilizzare i pulsanti ◀▶ per regolare Tonalità, Saturazione e Guadagno.
Bianco	Selezionare per entrare in Gestore Colore \ Bianco. Utilizzare i pulsanti ◀▶ per regolare Rosso, Verde e Blu.

## Menu Impostazioni 1

Premere il tasto **MENU** per aprire il menu **OSD**. Premere il tasto cursore ◀▶ per spostarsi nel menu **Impost. 1**. Premere il tasto cursore ▲▼ per sostarsi verso l'alto e il basso nel menu **Impost. 1**. Premere ◀▶ per accedere e modificare i valori per le impostazioni.



ELEMENTO	DESCRIZIONE
Origine	Premere il tasto cursore ◀▶ per accedere al menu Origine. Fare riferimento all'Origine in ingresso, selezionare (IR/Tastierino).
Proiezione	Premere il tasto cursore ◀▶ per accedere e scegliere tra quattro metodi di proiezione:
Rapp.aspetto	Premere il tasto cursore ◀▶ per accedere e regolare le proporzioni video.
Distorsione	Premere ◀ (Enter) / ▶ per accedere al menu keystone. Vedere <a href="#">Distorsione a pagina 34</a> .
Zoom digitale	Premere il tasto cursore ◀▶ per accedere e regolare il menu Zoom digitale.
Audio	Premere il tasto ◀ (Invio) / ▶ per accedere al menu Audio. Vedere <a href="#">Audio a pagina 34</a> .
Avanzato 1	Premere ◀ (Invio) / ▶ per accedere al menu Avanzato. Vedere <a href="#">Funzione Avanzato 1 a pagina 35</a> .
Avanzato 2	Premere ◀ (Invio) / ▶ per accedere al menu Avanzato 2. Vedere <a href="#">Funzione Avanzato 2 a pagina 37</a> .
4 angoli	Premere ◀ (Enter) / ▶ per accedere al menu secondario 4 angoli. Vedere <a href="#">4 angoli a pagina 38</a> . <b>Nota:</b> Senza supporto con modalità 3D attivata.

## Distorsione

Premere il tasto **Menu** per aprire il menu **OSD**. Premere i tasti cursore ◀▶ per portarsi al menu **Impostazioni 1**. Premere ▼▲ per spostarsi al menu **Distorsione**, quindi premere **Enter** o ▶. Premere ▼▲ per regolare i valori verticali da -30 a 30. Premere ◀▶ per regolare i valori orizzontali da -25 a 25.

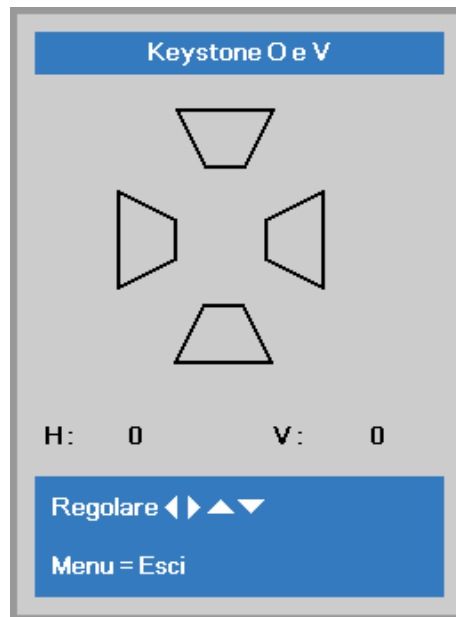

## Audio

Premere il tasto **Menu** per aprire il **menu OSD**. Premere i tasti cursore ◀▶ per portarsi al menu **Impost 1**. Premere i tasti cursore ▼▲ per portarsi al menu **Audio** e poi premere il tasto **Enter** o ▶. Premere i tasti cursore ▼▲ per spostarsi verso l'alto o il basso nel menu **Audio**.

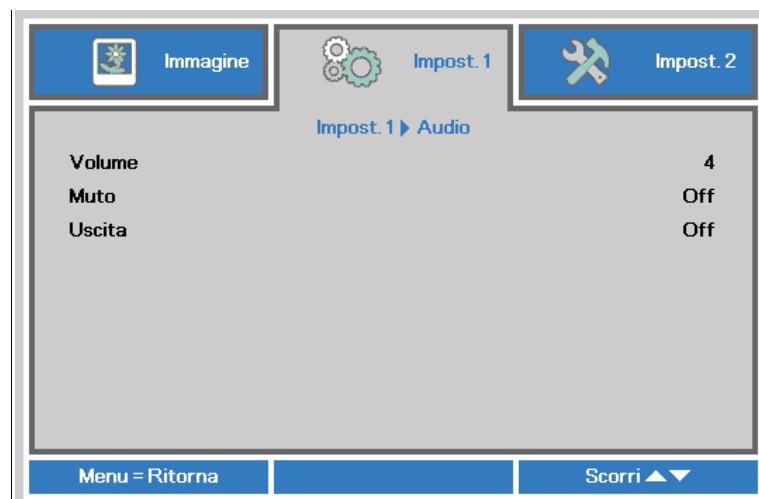

ELEMENTO	DESCRIZIONE
Volume	Premere i tasti ◀▶ per accedere e regolare il volume audio.
Muto	Premere i tasti ◀▶ per accedere e attivare o disattivare gli altoparlanti.
Uscita	Premere i tasti cursore ◀▶ per selezionare il connettore di uscita audio. <b>Nota:</b> Se si seleziona Off, l'audio predefinito viene emesso dall'altoparlante.

## Funzione Avanzato 1

Premere il tasto **Menu** per aprire il menu **OSD**. Premere i tasti cursore ◀▶ per portarsi al menu **Impost. 1**. Premere i tasti cursore ▲▼ per portarsi al menu **Avanzate 1** e poi premere il tasto **Enter** o ▶. Premere i tasti cursore ▲▼ per sostarsi verso l'alto o il basso nel menu **Avanzate 1**. Premere ◀▶ per accedere e modificare i valori dell'impostazione.

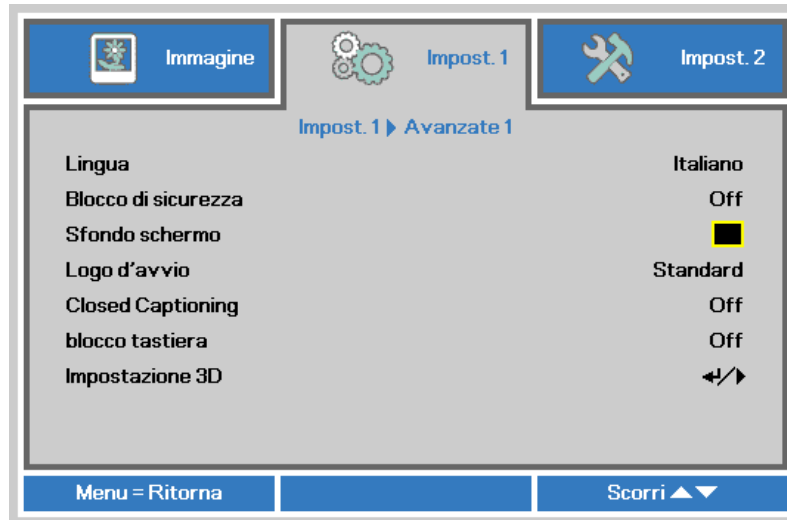

ELEMENTO	DESCRIZIONE
Lingua	Premere i tasti cursore ◀▶ per accedere e selezionare un altro menu di localizzazione.
Blocco di sicurezza	Premere il tasto cursore ◀▶ per accedere e abilitare o disabilitare la funzione di blocco di sicurezza.
Sfondo schermo	Premere il tasto cursore ◀▶ per accedere e selezionare un altro colore per lo sfondo dello schermo.
Logo d'avvio	Premere il tasto cursore ◀▶ per accedere e attivare o disattivare Logo d'avvio.
Closed Captioning	Premere i tasto cursore ◀▶ per accedere e attivare o disattivare Closed Captioning.
blocco tastiera	Premere il tasto cursore ◀▶ per accedere e attivare o disattivare i tasti che possono funzionare sul tastierino. <b>Nota:</b> tenere premuto il tasto cursore ▼ della tastiera per 5 secondi per sbloccare la tastiera
Impostazione 3D	Premere il tasto ◀ (Invio) / ▶ per accedere al menu 3D. Vedere pagina 36 per ulteriori informazioni su <a href="#">Impostazione 3D</a> .

**Nota:**

Per godere della funzione 3D, abilitare prima la riproduzione dei film nell'impostazione 3D del dispositivo DVD sotto il menu Disco 3D.

## Impostazione 3D



ELEMENTO	DESCRIZIONE
3D	Premere il tasto cursore ◀▶ per accedere e selezionare una differente modalità 3D.
Sincronizzazione inversa 3D	Premere il tasto cursore ◀▶ per accedere e abilitare o disabilitare la Sincronizzazione inversa 3D.
Formato 3D	Premere il tasto cursore ◀▶ per accedere e abilitare o disabilitare un differente formato 3D.

**Nota:**

1. La voce di menu OSD 3D è di colore grigio se non c'è alcuna origine 3D appropriata. Questa è l'impostazione predefinita.
2. Quando il proiettore è collegato ad una origine 3D appropriata, la voce di menu OSD 3D è abilitata per la selezione.
3. Usare occhiali 3D per visualizzare le immagini 3D.
4. Sono necessari contenuti 3D di un DVD 3D o di un file multimediale 3D.
5. È necessario abilitare l'origine 3D (alcuni contenuti 3D di DVD possono avere una funzione d'attivazione-disattivazione 3D).
6. Sono necessari occhiali DLP Link 3D o occhiali IR 3D. Con gli occhiali IR 3D, è necessario installare un driver sul PC e collegare un emettitore USB.
7. La modalità 3D del menu OSD deve corrispondere al tipo di occhiali (DLP link o IR 3D).
8. Accendere gli occhiali. Di norma gli occhiali hanno un interruttore d'accensione-spegnimento. Ciascun tipo di occhiali ha le sue istruzioni di configurazione. Seguire le istruzioni di configurazione fornite in dotazione agli occhiali per completare il processo d'installazione.

**Nota:**

Poiché i diversi tipi di occhiali (link DLP o IR con otturatore) hanno le proprie istruzioni per l'impostazione, seguire la guida per completare la procedura d'installazione.

## Funzione Avanzato 2

Premere il tasto **Menu** per aprire il menu **OSD**. Premere i tasti cursore ◀▶ per portarsi al menu **Impost. 1**. Premere i tasti cursore ▲▼ per portarsi al menu **Avanzate 2** e poi premere il tasto **Enter** o ▶. Premere i tasti cursore ▲▼ per sostarsi verso l'alto o il basso nel menu **Avanzate 2**. Premere ◀▶ per accedere e modificare i valori dell'impostazione.



ELEMENTO	DESCRIZIONE
Modello di prova	Premere il tasto cursore ◀▶ per accedere e selezionare un test formato interno.
Spost. immagine orizz.	Premere il tasto cursore ◀▶ per accedere e selezionare lo spostamento immagine H.
Spost. immagine vert.	Premere il tasto cursore ◀▶ per accedere e selezionare lo spostamento immagine V.

## 4 angoli

Premere **↵** (Enter) / **▶** per accedere al menu secondario **4 angoli**.

1. Premere i tasti cursore **▲** / **▼** per selezionare un angolo e premere **ENTER**.

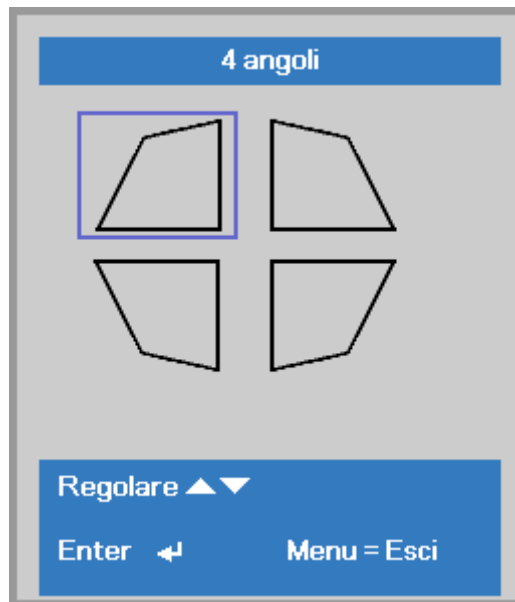

2. Premere i tasti cursore **▲** / **▼** per la regolazione verticale e i tasti cursore **◀** / **▶** per la regolazione orizzontale.
3. Premere **MENU** per salvare le impostazioni ed uscire.

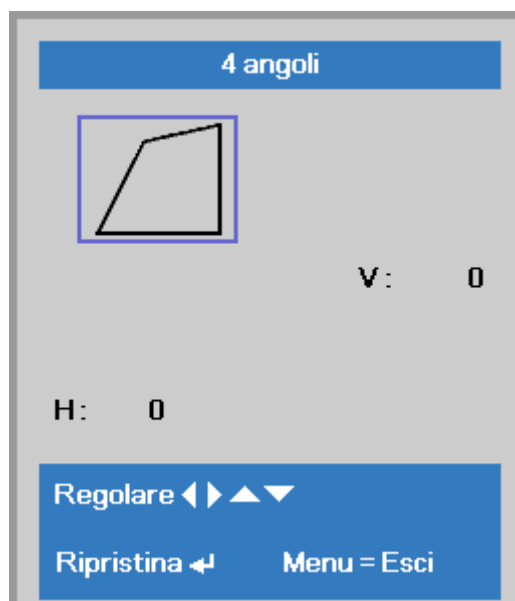

## Menu Impostazioni 2

Premere il tasto **MENU** per aprire il menu **OSD**. Premere il tasto cursore ◀▶ per spostarsi nel menu **Impost. 2**. Premere il tasto cursore ▲▼ per sostarsi verso l'alto e il basso nel menu **Impost. 2**.

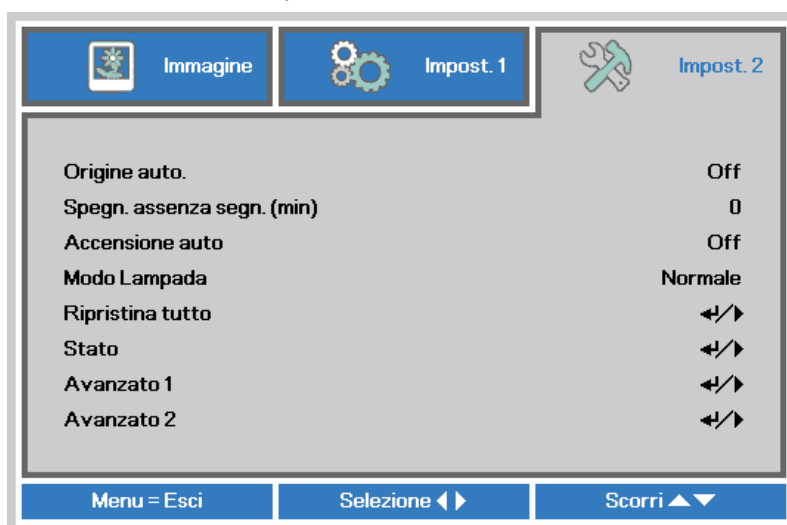

ELEMENTO	DESCRIZIONE
Origine auto.	Premere il tasto cursore ◀▶ per accedere e abilitare o disabilitare la funzione di origine automatica.
Spagn. assenza segn. (min)	Premere il tasto cursore ◀▶ per accedere e abilitare o disabilitare lo spegnimento automatico della lampada in caso di assenza di segnale.
Accensione auto	Premere il tasto cursore ◀▶ per accedere e abilitare o disabilitare l'accensione automatica quando è fornita l'alimentazione.
Modo Lampada	Premere il tasto cursore ◀▶ per accedere e selezionare la modalità della lampada per luminosità superiore o inferiore per allungare la vita utile della lampada.
Ripristina tutto	Premere ◀ (Invio) / ▶ per ripristinare tutte le impostazioni predefinite.
Stato	Premere il tasto ◀ (Invio) / ▶ per accedere al menu Stato. Vedere pagina 40 per ulteriori informazioni su <a href="#">Stato</a> .
Avanzato 1	Premere ◀ (Invio) / ▶ per accedere al menu Avanzato 1. Vedere <a href="#">Funzione Avanzato 1</a> a pagina 41.
Avanzato 2	Premere ◀ (Invio) / ▶ per accedere al menu Avanzato 2. Vedere <a href="#">Funzione Avanzato 2</a> a pagina 53.

**Nota :**

**ECO dinamico:** Risparmio energetico automatico in base al contenuto dinamico (30% max. di risparmio su schermata vuota).

**Attenuazione estrema:** Risparmio energetico del 50% tramite schermata vuota (premere il pulsante BLANK)



## Stato

Premere il tasto cursore ▲▼ per sostarsi verso l'alto e il basso nel menu **Impost. 2**. Selezionare il menu **Stato** e premere **Enter** o ► per accedere.



ELEMENTO	DESCRIZIONE
Sorg. ingresso	Visualizza la sorgente attivata.
Informazioni	Visualizza le informazione di risoluzione/video per la sorgente RGB e lo standard di colore per la sorgente video.
Ore lampada (Eco, Normale, Eco dinamico)	Informazioni durata lampada visualizzate. (Eco, Normale, Eco dinamico)
Versione software	Visualizzazione della versione software del sistema.
ID telecomando	Mostra l'ID del telecomando
Numero di serie	Mostra il numero di serie del prodotto.
Ore filtro aria	Visualizza il numero di ore di utilizzo del filtro dell'aria.

## Funzione Avanzato 1

Premere il tasto **Menu** per aprire il menu **OSD**. Premere i tasti cursore ◀▶ per portarsi al menu **Impost. 2**. Premere i tasti cursore ▲▼ per portarsi al menu **Avanzate 1** e poi premere il tasto **Enter** o ▶. Premere i tasti cursore ▲▼ per sostarsi verso l'alto o il basso nel menu **Avanzate 1**. Premere ◀▶ per accedere e modificare i valori dell'impostazione.



ELEMENTO	DESCRIZIONE
Posizione menu	Premere il tasto cursore ◀▶ per accedere e selezionare una differente posizione OSD.
Trasparenza OSD	Premere il tasto cursore ◀▶ per accedere e selezionare il livello di trasparenza dello sfondo OSD.
Modalità bassa energia	Premere il tasto cursore ◀▶ per accedere e portare Modalità bassa energia su Disattiva, Attiva o Riattivazione LAN.
Velocità ventola	Premere il tasto cursore ◀▶ per accedere e passare tra le velocità ventola Normale e Alta. <b>Nota:</b> Si raccomanda di selezionare l'alta velocità in aree soggette ad alte temperature, alta percentuale d'umidità, o che si trovano ad altitudini elevate (superiore a 1500 m/4921 ft).
Reimp. durata lamp.	Una volta sostituita la lampada, è necessario ripristinare questa impostazione. Vedere pagina 42 per ulteriori informazioni su <a href="#">Riprist. ore lampada</a> .
ID Proiettore	Premere il tasto cursore ◀▶ per accedere e regolare un ID proiettore a due cifre, da 00 a 98.
ID telecomando	Premere il tasto cursore ◀▶ per selezionare ID telecomando per adattare le impostazioni attuali di ID telecomando.
Rete	Premere ◀ (Enter) / ▶ per accedere al menu Rete. Vedere pagina 42 per ulteriori informazioni su <a href="#">Rete</a> .

**Nota:**

Per "Riattivazione LAN", RJ45 supporta la riattivazione in questa modalità (sotto i 6 W), ma non scalare.

**Nota:**

1. Il telecomando con codice cliente predefinito sarà disponibile per qualsiasi ID telecomando sull'OSD.
2. Il tasto di stato sarà disponibile per ciascuna impostazione ID telecomando sull'OSD.
3. Se si dimentica l'impostazione ID telecomando corrente, premere il tasto di stato per richiamare le INFORMAZIONI OSD e controllare le impostazioni ID telecomando correnti e regolare l'ID sul telecomando per adattarsi alle impostazioni dell'OSD.
4. Dopo aver regolato l'ID telecomando dall'OSD, soltanto se si chiude il Menu OSD il nuovo ID verrà attivato e memorizzato.
5. Il valore "Predefinito" è ID 0 sul telecomando.

### Riprist. ore lampada



Vedere [Azzeramento del tempo lampada](#) a pagina 58 per azzerare il contatore delle ore di funzionamento della lampada.

### Rete

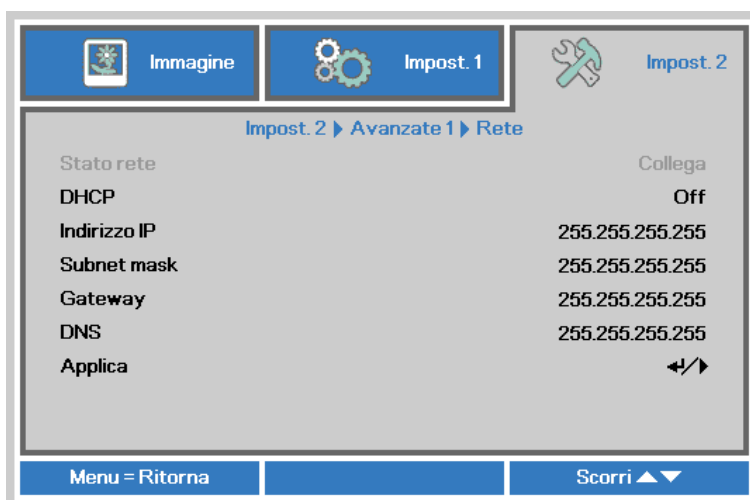

ELEMENTO	DESCRIZIONE
Stato rete	Visualizza lo stato della connessione di rete.
DHCP	Premere il tasto cursore ◀▶ per attivare o disattivare DHCP. <b>Nota:</b> Se si seleziona la disattivazione DHCP, completare i campi Indirizzo IP, Subnet mask, Gateway e DNS.
Indirizzo IP	Inserire un indirizzo IP valido se DHCP è disattivato.
Subnet mask	Inserire una Subnet mask valida se DHCP è disattivato.
Gateway	Inserire un indirizzo gateway valido se DHCP è disattivato.
DNS	Inserire un nome DNS valido se DHCP è disattivato.
Applica	Premere ↵ (Invio) / ▶ per confermare le impostazioni.

## LAN\_RJ45

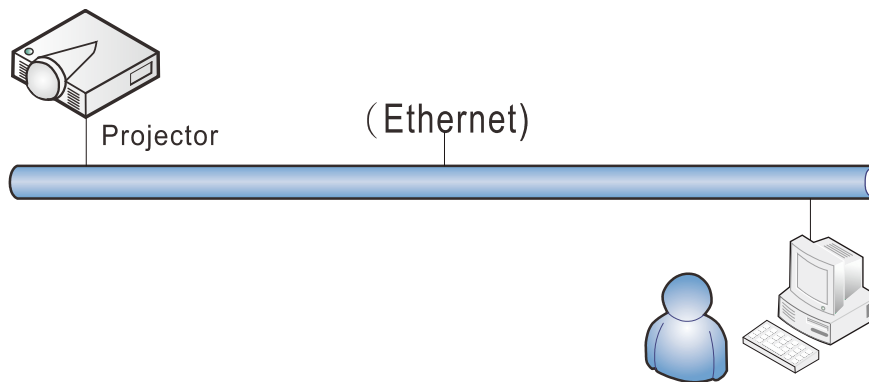

### Funzionalità del terminale LAN via cavo

È inoltre possibile effettuare il controllo remoto e il monitoraggio di un proiettore da un PC (o notebook) tramite LAN cablata. La compatibilità con scatole di comando Crestron / AMX (Device Discovery) / Extron consente non solo la gestione collettiva del proiettore su una rete, ma anche la gestione di un pannello di controllo su una schermata del browser del PC (o notebook).

- ★ Crestron è un marchio registrato di Crestron Electronics, Inc. negli Stati Uniti.
- ★ Extron è un marchio registrato di Extron Electronics, Inc. negli Stati Uniti.
- ★ AMX è un marchio registrato di AMX LLC negli Stati Uniti.
- ★ PJLink applicato per la registrazione del marchio e del logo in Giappone, negli Stati Uniti e in altri Paesi da JBMIA.

### Dispositivi esterni supportati

Questo proiettore è supportato tramite comandi specifici della centralina della Crestron Electronics ed il software correlato (p.es. RoomView ®).

<http://www.crestron.com/>

Questo proiettore è supportato da AMX ( Device Discovery ).

<http://www.amx.com/>

Questo proiettore è conforme per supportare dispositivi Extron, come riferimento.

<http://www.extron.com/>

Questo proiettore supporta tutti i comandi di PJLink Classe 1 (versione 1.00).

<http://pjlink.jbmia.or.jp/english/>

Per maggiori dettagli informativi sui diversi tipi di dispositivi esterni che si possono collegare alla porta LAN/RJ45 per il telecomando del proiettore, così come il supporto dei comandi associati per ciascun dispositivo esterno, si prega di mettersi in contatto direttamente con il team dell'Assistenza tecnica.

## LAN RJ45

1. Collegare un cavo RJ45 alle porte RJ45 del proiettore e del PC (notebook).

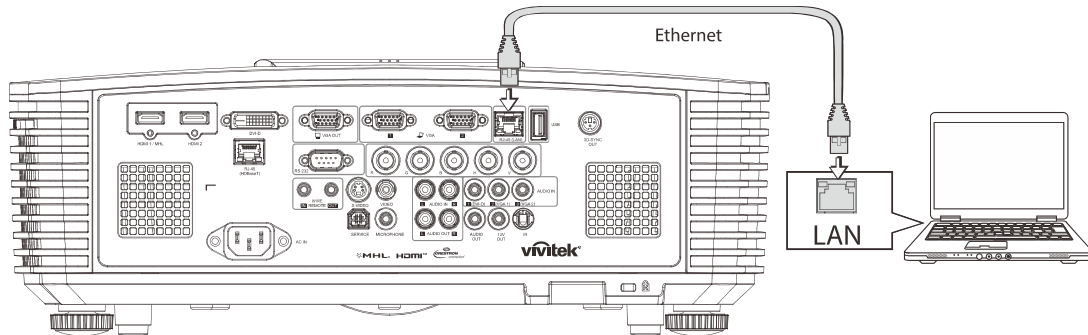

2. Sul PC (notebook) selezionare **Start** → **Pannello di controllo** → **Rete e Internet**.

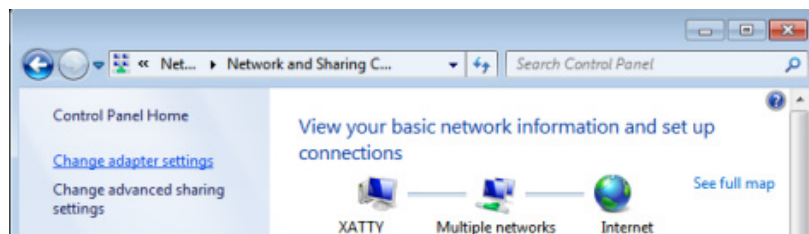
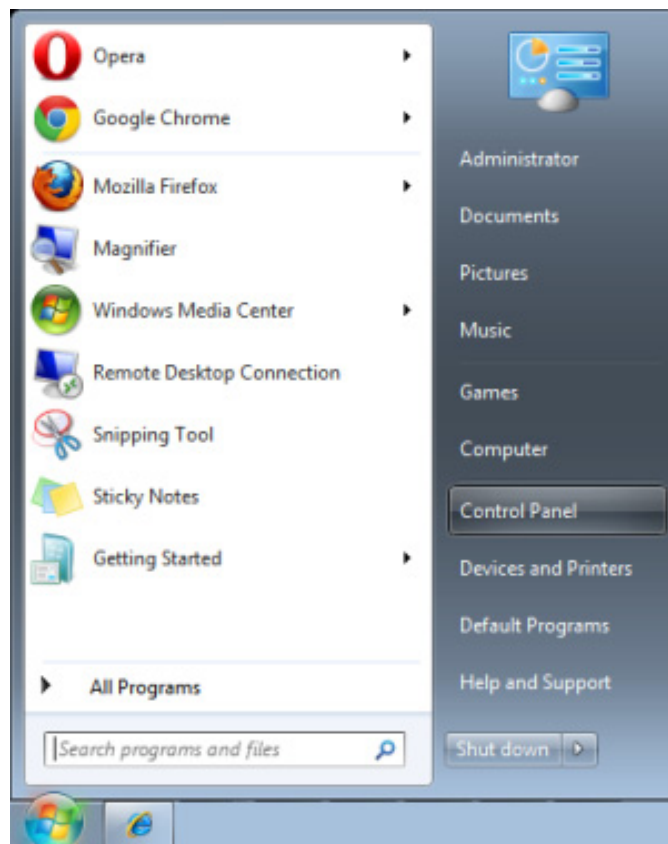

3. Fare clic con il tasto destro su **Collegamento area locale** e selezionare **Proprietà**.

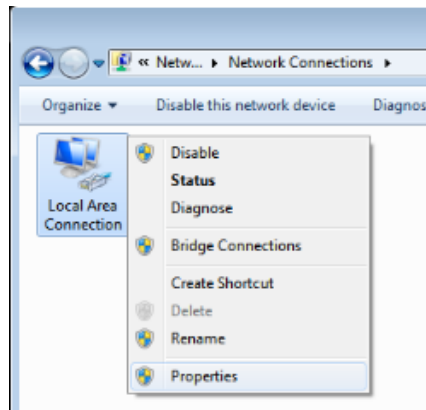

4. Nella finestra **Proprietà**, selezionare la scheda **Rete** e selezionare **Protocollo internet (TCP/IP)**.
5. Fare clic su **Proprietà**.

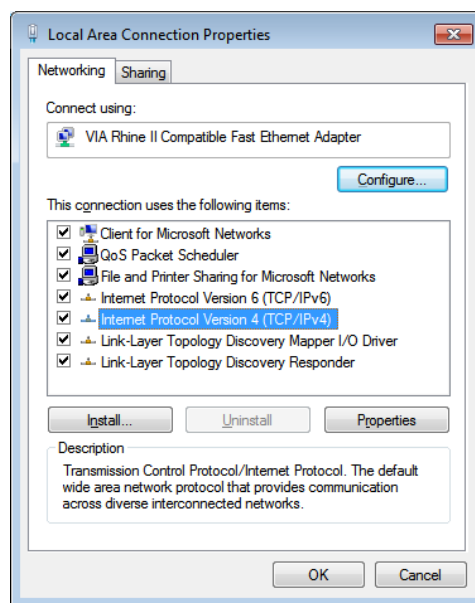

6. Fare clic su **Usa il seguente indirizzo IP** e compilare l'indirizzo IP e la Subnet mask, quindi fare clic su **OK**.

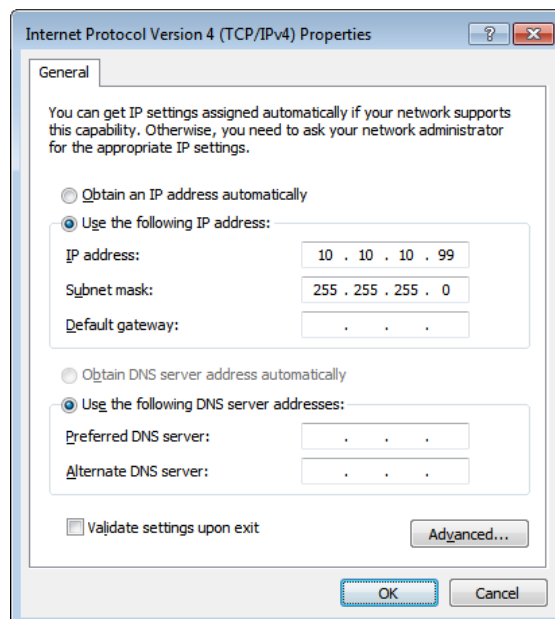

7. Premere il tasto **Menu** sul proiettore.
8. Selezionare **Impost. 2** → **Avanzato 1** → **Rete**
9. Dopo l'accesso a **Rete**, inserire quanto segue:
  - ▶ DHCP: Off
  - ▶ Indirizzo IP: 10.10.10.10
  - ▶ Subnet mask: 255.255.255.0
  - ▶ Gateway: 0.0.0.0
  - ▶ Server DNS: 0.0.0.0
10. Premere **↵** (Enter) / **▶** per confermare le impostazioni.  
Aprire un browser web  
(ad esempio Microsoft Internet Explorer con Adobe Flash Player 9.0 o superiore).

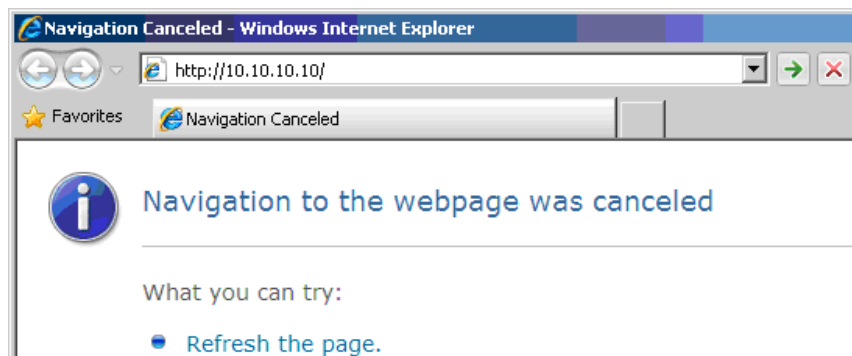

11. Nella barra degli indirizzi, inserire l'indirizzo IP: 10.10.10.10.
12. Premere **↵** (Enter) / **▶**.  
Il proiettore ora è configurato per la gestione remota. La funzione LAN/RJ45 viene visualizzata come segue:

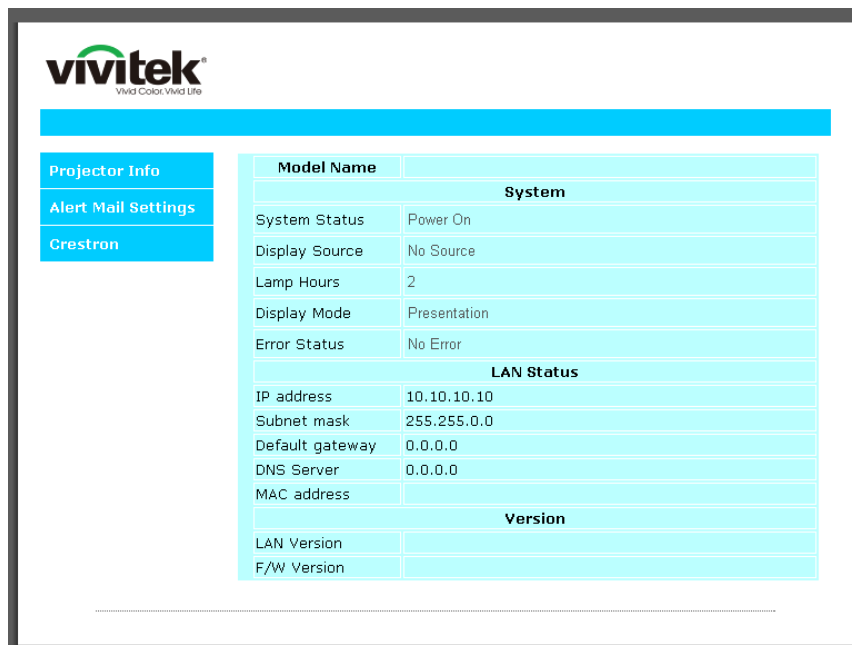



**CRESTRON** Expansion Options

Crestron Control	Projector	User Password
IP Address <input type="text"/>	Projector Name <input type="text" value="PJ01"/>	<input type="checkbox"/> Usr Enabled
IP ID <input type="text"/>	Location <input type="text" value="RM01"/>	Password <input type="text"/>
Control Port <input type="text"/>	Assigned To <input type="text" value="Sir"/>	Confirmed <input type="text"/>
<input type="button" value="Control Set"/>	<input type="button" value="Set"/>	<input type="button" value="Usr Set"/>
	Network Config <input type="checkbox"/> DHCP Enabled	Admin Password
	IP Address <input type="text" value="10.10.10.10"/>	<input type="checkbox"/> Adm Enabled
	Subnet Mask <input type="text" value="255.255.255.0"/>	Password <input type="text"/>
	Default Gateway <input type="text" value="0.0.0.0"/>	Confirmed <input type="text"/>
	DNS Server <input type="text" value="0.0.0.0"/>	<input type="button" value="Adm Set"/>
	<input type="button" value="Net Set"/>	
	<input type="button" value="Tools Exit"/>	

CATEGORIA	ELEMENTO	LUNGHEZZA INSERIMENTO
Crestron Control	Indirizzo IP	15
	IP ID (Identificativo IP)	3
	Port (Porta)	5
Proiettore	Projector Name (Nome del proiettore)	10
	Location (Luogo)	10
	Assigned To (Assegnato a)	10
Configurazione di rete	DHCP (Enabled) (Abilitato)	(N/A)
	Indirizzo IP	15
	Subnet mask	15
	Gateway predefinito	15
	DNS Server (Server DNS)	15
Password utente	Enabled (Abilitato)	(N/A)
	New Password (Nuova password)	10
	Confirm (Conferma)	10
Password amministratore	Enabled (Abilitato)	(N/A)
	New Password (Nuova password)	10
	Confirm (Conferma)	10

Per ulteriori informazioni, visitare il sito <http://www.crestron.com>.



### Preparazione di avvisi per e-mail

1. Assicurarsi che l'utente possa accedere alla homepage della funzione LAN RJ45 tramite browser (ad esempio, Microsoft Internet Explorer v6.01/v8.0).
2. Dalla homepage di LAN/RJ45, fare clic su **Impostazioni e-mail di avviso**.

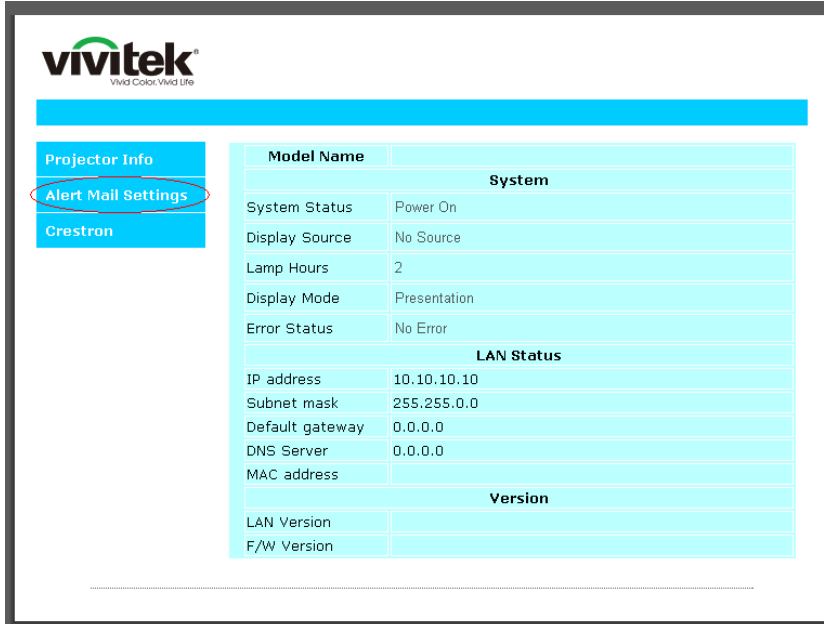

3. Per impostazione predefinita, queste caselle di input in **Impostazioni e-mail di avviso** sono vuote.



4. Per inviare e-mail di avviso, immettere quanto segue:

Il campo **SMTP** è il server di posta per l'invio di e-mail (protocollo SMTP). È un campo obbligatorio.

Il campo **To (A)** è l'indirizzo e-mail del destinatario (ad esempio, l'amministratore del proiettore). È un campo obbligatorio.

Il campo **Cc** invia una copia carbone dell'avviso all'indirizzo e-mail specificato. È un campo obbligatorio (ad esempio, l'assistente dell'amministratore del proiettore).

Il campo **From (Da)** è l'indirizzo e-mail del mittente (ad esempio, l'amministratore del proiettore). È un campo obbligatorio.

Selezionare le condizioni di avviso selezionando le caselle desiderate.

**vivitek**  
Vivid Color. Vivid Life

**Projector Info**  
**Alert Mail Settings**  
Crestron

### Send E-Mail

Enter the appropriate settings in the fields below:  
(Your SMTP server may not require a user name or password.)

**SMTP Server:**  **Port:**

**User Name:**

**Password:**

**From:**

**To:**

**CC:**

**E-mail Alert Options:**

Fan lock :  **Over\_Heat:**

Case Open:  **Lamp Fail:**

Lamp Hours Over:  **Filter Hours Over:**

Weekly Report:

**Nota:** Compilare tutti i campi come specificato. L'utente può fare clic su **Invia mail di prova** per provare l'impostazione corretta. Per l'invio corretto di un avviso e-mail, è necessario selezionare le condizioni di avviso e inserire un indirizzo e-mail corretto.

### Funzione RS232 by Telnet

Oltre al collegamento del proiettore all'interfaccia RS232 tramite comunicazione "Hyper-Terminal" con controllo comandi RS232 dedicata, per l'interfaccia LAN/RJ45 è possibile utilizzare un metodo di controllo comandi RS232 alternativo, il cosiddetto "RS232 by TELNET".

#### Guida di installazione rapida per "RS232 by TELNET"

Verificare e recuperare l'indirizzo IP sull'OSD del proiettore.

Assicurarsi che il notebook/PC possa accedere alla pagina web del proiettore.

Assicurarsi che l'impostazione "Windows Firewall" venga disattivata in caso di filtraggio funzioni "TELNET" tramite notebook/PC.

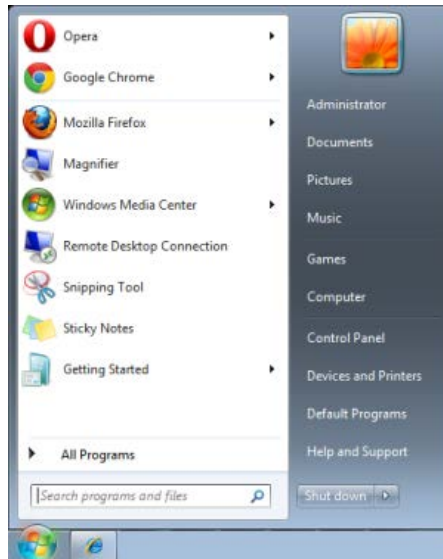

Start => Tutti i programmi => Accessori => Prompt comandi

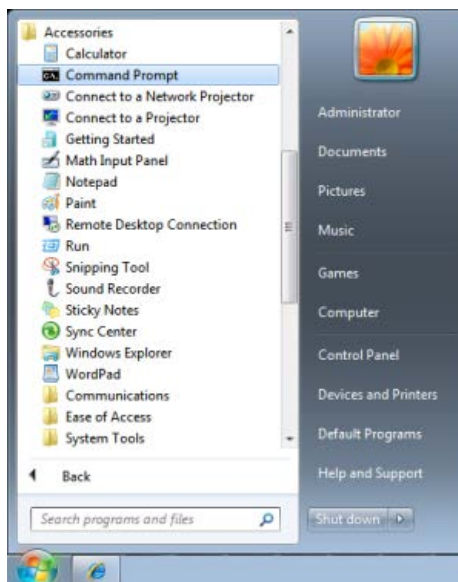

Inserire il formato comandi come quello sottostante:

**telnet ttt.xxx.yyy.zzz 23** (tasto "Enter" premuto)

(**ttt.xxx.yyy.zzz**: Indirizzo IP del proiettore)

Se la connessione Telnet è pronta, l'utente può inserire comandi RS232 ed è stato premuto il tasto "Enter", il comando RS232 sarà eseguibile.

## Come abilitare TELNET su Windows Windows VISTA / 7

L'installazione predefinita di Windows VISTA non include la funzione "TELNET". Tuttavia, l'utente finale può abilitarla usando la funzione "Attivazione o disattivazione delle funzionalità Windows".

Aprire il "Pannello di controllo" su Windows VISTA

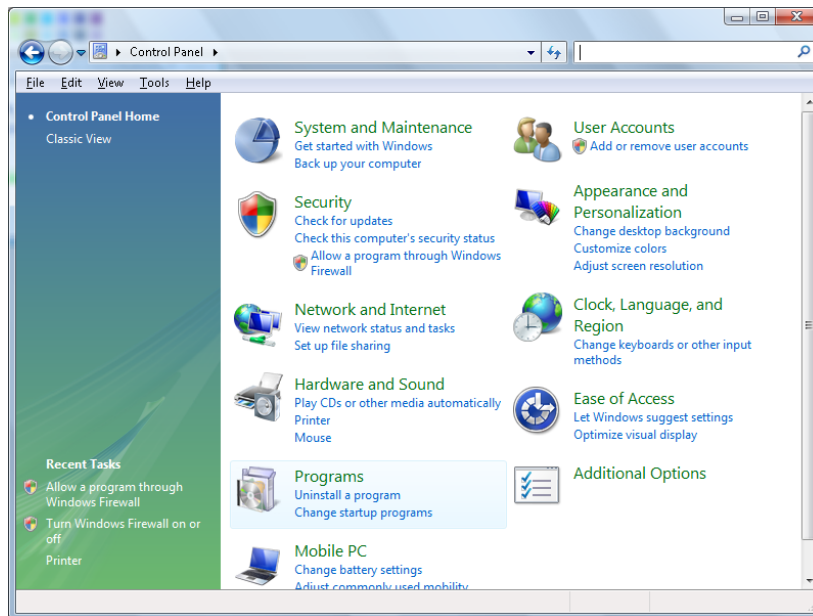

Aprire "Programmi"

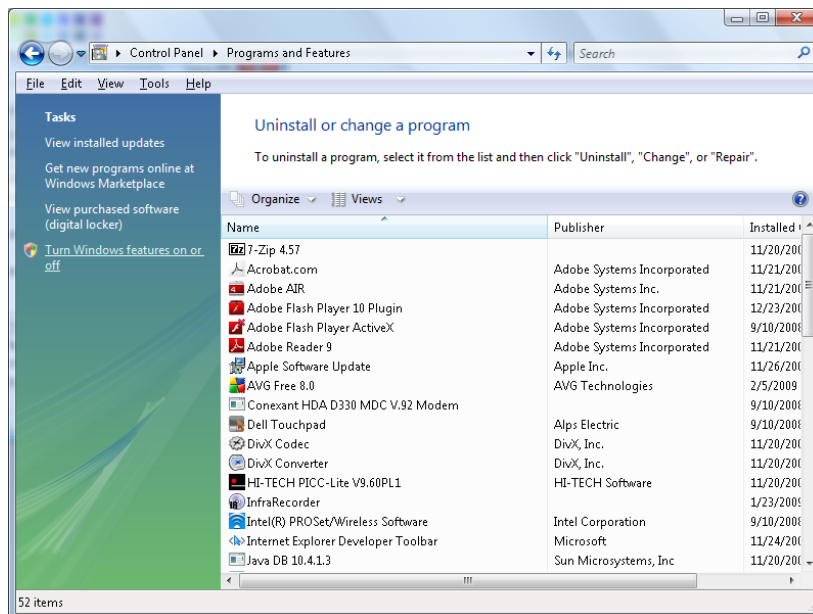

Selezionare “Attivazione o disattivazione delle funzionalità Windows” per l'apertura

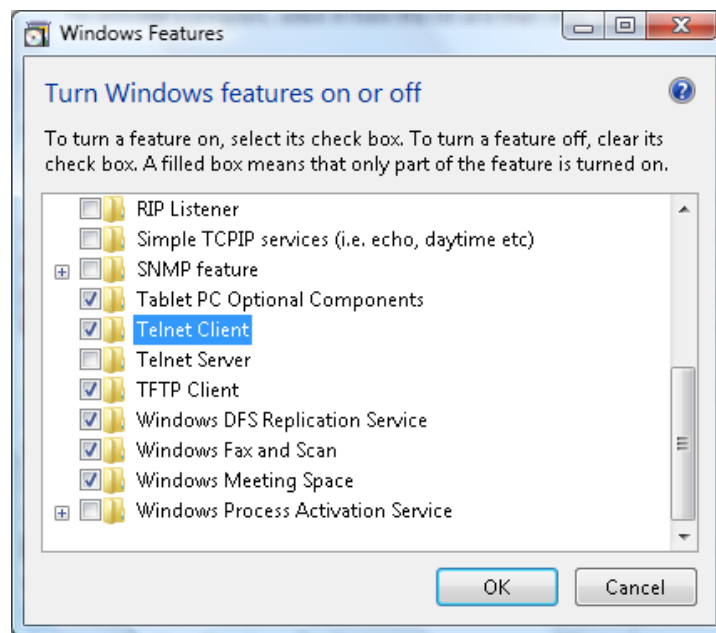

Selezionare l'opzione “Client Telnet” e poi premere il tasto "OK".

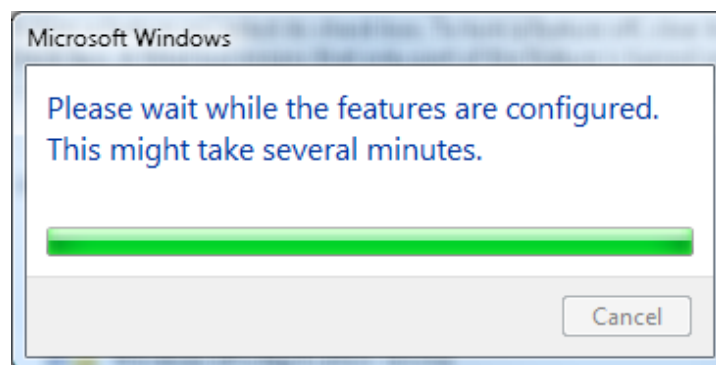

### Scheda tecnica per “RS232 by TELNET”:

1. Telnet: TCP
2. Porta Telnet: 23  
(per altri dettagli, contattare l'operatore o il team di assistenza)
3. Utilità Telnet: Windows “TELNET.exe” (modalità console)
4. Normale disconnessione per il controllo RS232-by-Telnet: Chiudere direttamente l'utilità Telnet Windows dopo che la connessione TELNET è pronta
5. Limitazione 1 per Telnet-Control: sono disponibili meno di 50 byte per il successivo payload di rete per l'applicazione Telnet-Control.

Limitazione 2 per Telnet-Control: sono disponibili meno di 26 byte per un comando completo RS232 per Telnet-Control.

Limitazione 3 per Telnet-Control: Il ritardo minimo per il successivo comando RS232 deve essere superiore a 200 (ms).

(\* , L'utilità “TELNET.exe” integrata di Windows tratta la pressione del tasto “Enter” come un “Ritorno a capo” e come codice “Nuova riga”).

## Funzione Avanzato 2

Premere il tasto **Menu** per aprire il **menu OSD**. Premere i tasti cursore ◀▶ per portarsi al menu **Impost.**  
**2.** Premere i tasti cursore ▲▼ per portarsi al menu **Avanzate 2** e poi premere il tasto **Enter** o ▶. Premere i tasti cursore ▲▼ per sostarsi verso l'alto o il basso nel menu **Avanzate 2**. Premere ◀▶ per accedere e modificare i valori dell'impostazione.



ELEMENTO	DESCRIZIONE
Timer sospensione (minuti)	Premere i tasti cursore ◀▶ per accedere e impostare Timer pausa. Il proiettore si spegne automaticamente dopo il periodo di tempo preimpostato.
Filtro origine	Premere il tasto ◀ (Invio) / ▶ per accedere al menu Filtro origine. Vedere pagina 54 per ulteriori informazioni su <a href="#">Filtro origine</a> .
Ripristino timer filtro aria	Premere ◀ (Enter) / ▶ per ripristinare il timer del filtro dell'aria.

## Filtro origine

Premere il tasto **ENTER** per accedere al menu secondario **Filtro origine**.



ELEMENTO	DESCRIZIONE
HDMI1/MHL	Premere il tasto cursore ◀▶ per accedere e abilitare o disabilitare la funzione di origine compatibile HDMI1/ MHL.
HDMI2	Premere il tasto cursore ◀▶ per accedere e abilitare o disabilitare la funzione di origine HDMI2.
DVI	Premere il tasto cursore ◀▶ per accedere e abilitare o disabilitare la funzione di origine DVI.
VGA1	Premere il tasto cursore ◀▶ per accedere e abilitare o disabilitare la funzione di origine VGA1.
VGA2	Premere il tasto cursore ◀▶ per accedere e abilitare o disabilitare la funzione di origine VGA2.
BNC	Premere il tasto cursore ◀▶ per accedere e abilitare o disabilitare la funzione di origine BNC.
S-Video	Premere il tasto cursore ◀▶ per accedere e attivare o disattivare la sorgente S-Video.
Composite	Premere il tasto cursore ◀▶ per accedere e attivare o disattivare la sorgente Video composito.
HDBaseT(*)	Premere il tasto cursore ◀▶ per accedere e abilitare o disabilitare la funzione di origine HDBaseT.

**Nota:**

(\*)Disponibile in DH3331/DU3341

## MANUTENZIONE E SICUREZZA

### Sostituzione della lampada del proiettore

Sostituire la lampada del proiettore quando si brucia. Dovrà essere sostituita esclusivamente con un ricambio certificato ordinabile presso il proprio rivenditore di zona.



**Importante:**

- a. La lampada del proiettore usata in questo prodotto contiene una piccola quantità di mercurio.
- b. Non smaltire questo prodotto con i normali rifiuti domestici.
- c. Lo smaltimento di questo prodotto deve essere fatto conformemente alle normative previste dalle autorità locali.



**Avviso:**

Assicurarsi di spegnere e scollegare il proiettore dalla presa di corrente almeno 30 minuti prima di sostituire la lampada. In caso contrario, potrebbero verificarsi gravi ustioni.



**Attenzione:**

In rari casi, la lampadina della lampada può bruciare nel corso del normale funzionamento e produrre polvere o frammenti di vetro che vengono scaricati all'esterno attraverso la ventola di scarico posteriore.

Non inalare o toccare la polvere o i frammenti di vetro. Potrebbe provocare lesioni.

Tenere sempre la faccia lontano dalla ventola di scarico, in modo da non venire colpiti dal gas e dai frammenti rotti della lampada.

Assicurarsi che nessuno si trovi sotto il proiettore quando si sostituisce la lampada di un proiettore montato a soffitto. I frammenti di vetro potrebbero cadere se la lampada è bruciata.



**IN CASO DI ESPLOSIONE DELLA LAMPADA**

Se una lampada esplose, il gas ed i frammenti rotti possono disperdersi all'interno del proiettore e fuoriuscire dalla ventola di scarico. Il gas contiene mercurio tossico.

Aprire le finestre e le porte per assicurare un'adeguata ventilazione.

Se si inala il gas o se i frammenti della lampada rotta penetrano negli occhi o in bocca, rivolgersi immediatamente ad un medico.

1. Spegnere il proiettore premendo il tasto **POWER**.
2. Consentire il raffreddamento del proiettore per almeno 30 minuti.
3. Scollegare il cavo di alimentazione.

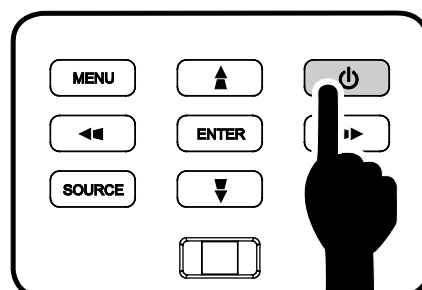



**4.** Sbloccare il coperchio della lampada.

**5.** Sollevare e rimuovere il coperchio.

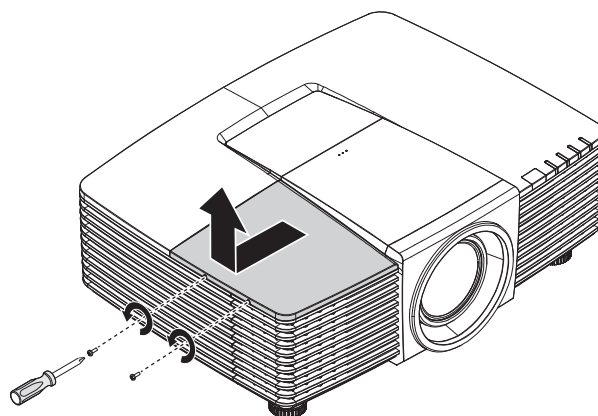

**6.** Usare un cacciavite per rimuovere le viti dal modulo della lampada.

**7.** Estrarre il modulo della lampada.

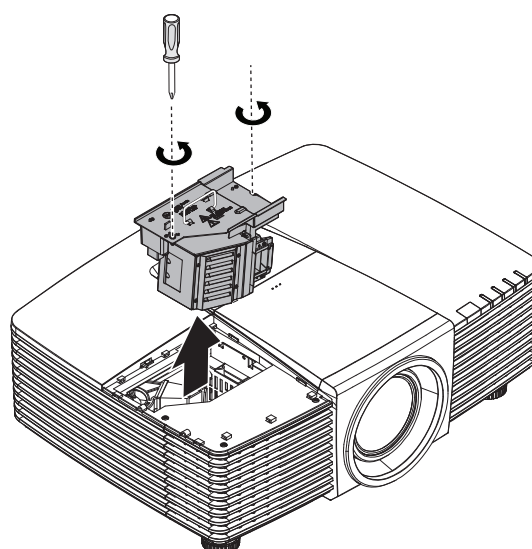

8. Invertire le operazioni da 1 a 7 per installare il nuovo modulo della lampada. Durante l'installazione, allineare il modulo della lampada al connettore e assicurarsi che sia in piano per evitare danni.

**Nota:**

*Il modulo della lampada deve trovarsi saldamente in posizione e il connettore della lampada deve essere collegato in modo corretto prima di stringere le viti.*

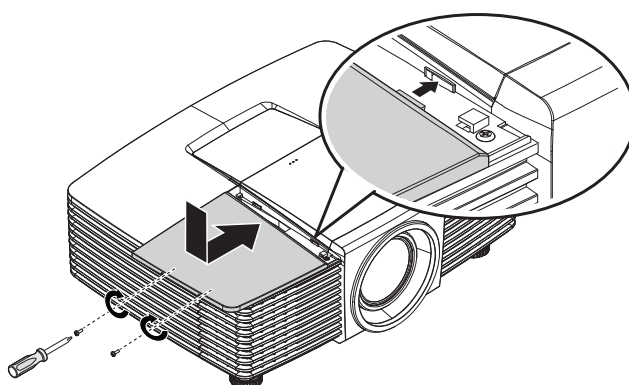
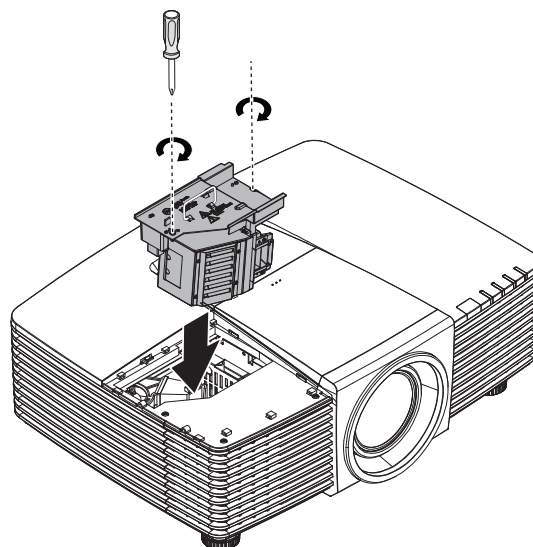

## Azzeramento del tempo lampada

Dopo la sostituzione della lampada, il contatore della lampada deve essere azzerato. Attenersi alle istruzioni seguenti:

1. Premere il pulsante **MENU** per aprire il menu OSD.
2. Premere il tasto cursore ◀▶ per spostarsi nel menu **Impost. 2**. Premere il cursore per spostarsi in basso su **Avanzato 1** e premere enter.

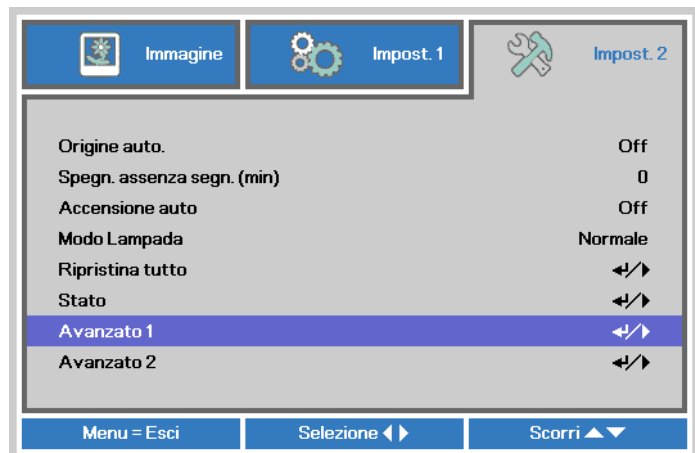

3. Utilizzare i pulsanti cursore ▲▼ per selezionare **Reimp. durata lamp.**



4. Premere il pulsante del cursore ▶ oppure Invio.

Viene visualizzata una schermata messaggio.

5. Premere i pulsanti ▼ ▲ ◀ ▶ per azzerare le ore lampada.

6. Premere il pulsante **MENU** per tornare a **Impost. 2**.

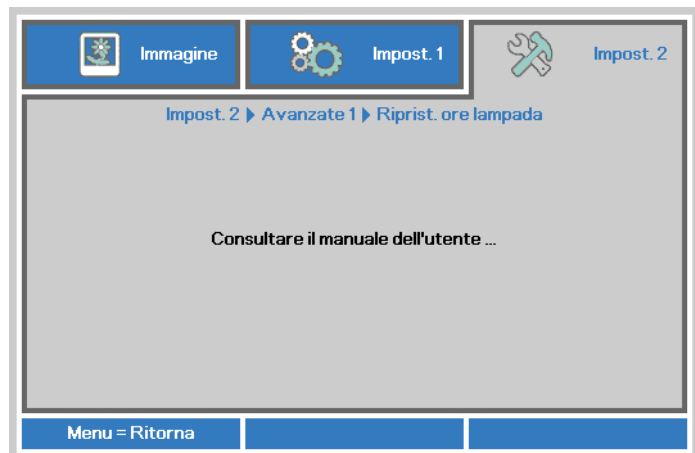

## Pulizia del proiettore

La pulizia del proiettore per rimuovere polvere e sporcizia garantirà un funzionamento senza problemi.



### **Avviso:**

1. Assicurarsi di spegnere e scollegare il proiettore almeno 30 minuti prima della pulizia. In caso contrario, potrebbero verificarsi gravi ustioni.
2. Utilizzare solo un panno inumidito per la pulizia. Evitare che l'acqua penetri nelle bocchette di ventilazione del proiettore.
3. Se un po' di acqua dovesse penetrare all'interno del proiettore durante la pulizia, lasciarlo scollegato in un ambiente ben ventilato per diverse ore prima dell'uso.
4. Se molta acqua dovesse penetrare all'interno del proiettore durante la pulizia, portare il proiettore a riparare.

## Pulizia dell'obiettivo

È possibile acquistare un prodotto per la pulizia dell'obiettivo ottico presso la maggior parte dei negozi per fotocamere. Per pulire l'obiettivo del proiettore, fare riferimento a quanto segue.

1. Applicare un po' di prodotto per la pulizia dell'obiettivo ottico su un panno morbido pulito (non applicare il prodotto direttamente sull'obiettivo).
2. Detergere delicatamente l'obiettivo con un movimento circolare.



### **Attenzione:**

1. Non utilizzare prodotti abrasivi o solventi.
2. Per impedire lo scolorimento, evitare che il prodotto penetri nella struttura del proiettore.

## Pulizia della struttura

Per pulire la struttura del proiettore, fare riferimento a quanto segue.

1. Eliminare la polvere con un panno umido pulito.
2. Inumidire un panno con acqua tiepida e un detersivo delicato (come quello per lavare i piatti), quindi pulire la struttura.
3. Sciacquare il detergente dal panno e detergere nuovamente il proiettore.



### **Attenzione:**

Per evitare lo scolorimento della struttura, non utilizzare prodotti abrasivi a base di alcol.

### Pulizia del filtro dell'aria

Per la pulizia del filtro dell'aria, fare riferimento a quanto segue.

1. Aprire il blocco per aprire lo sportello del filtro.

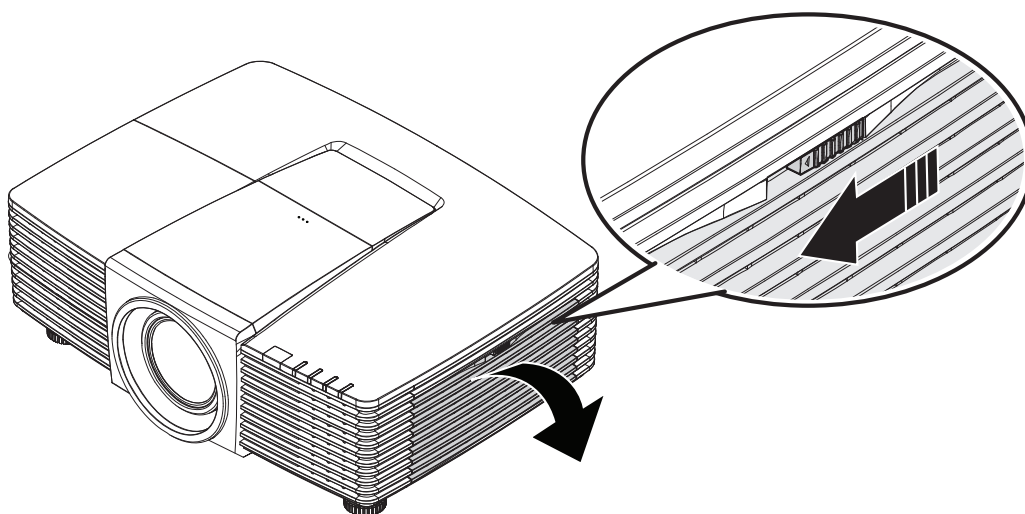

2. Rimuovere il filtro.

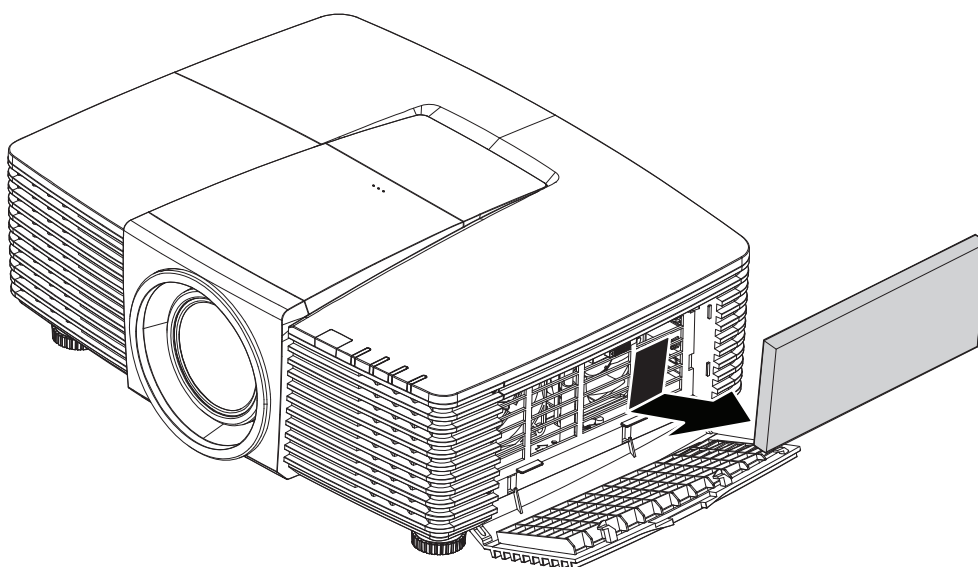

3. Utilizzare un aspiratore per eliminare la polvere dal filtro.

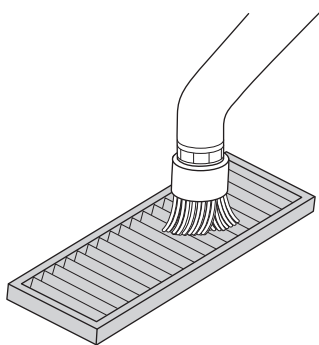

**Nota:**

1. Utilizzare l'attacco a spazzola dell'aspirapolvere per evitare di danneggiare il filtro.
2. Non lavare il filtro con acqua. Ciò potrebbe ostruire il filtro.

4. Riporre il filtro.

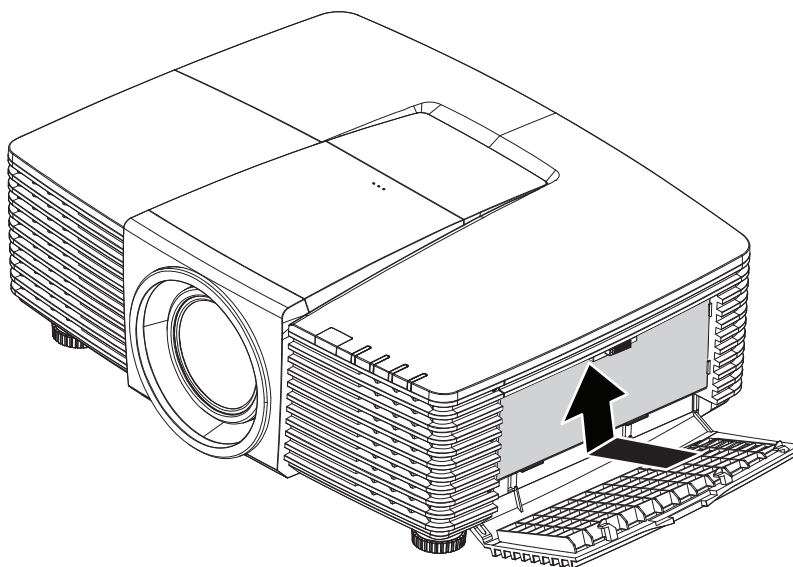

5. Chiudere lo sportello del filtro e chiudere il blocco.

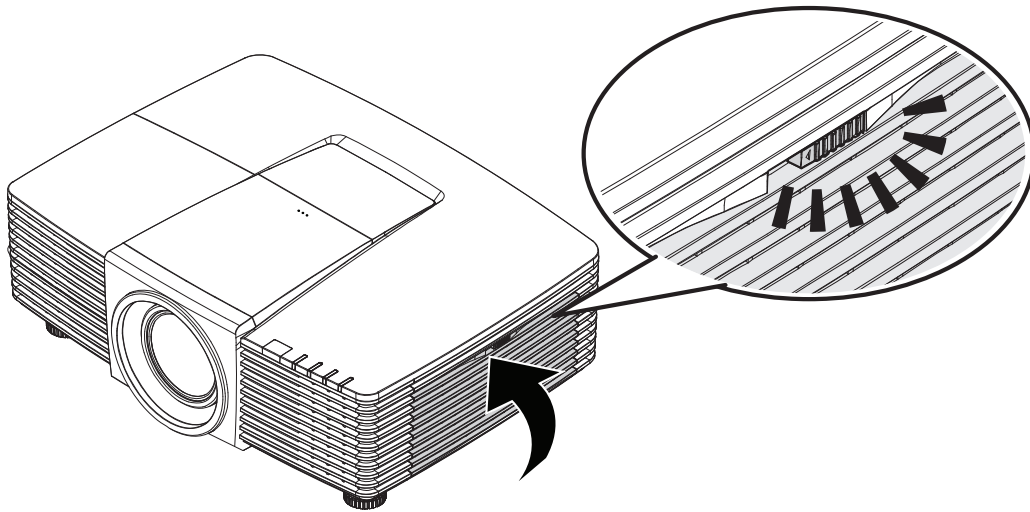

6. Accendere il proiettore e ripristinare il timer del filtro dell'aria dopo che il modulo del filtro dell'aria è stato sostituito.  
Ripristino timer del filtro dell'aria:  
Premere **MENU** > Selezionare **Impost. 2** >> **Avanzate 2** e selezionare **Ripristino timer filtro aria**  
Premere **↵** (Enter) / **▶** per ripristinare il timer.



**Importante:**

*Il LED filtro si accende quando il tempo di utilizzo del filtro è attivo (1000 ore).  
Se il filtro è rotto, utilizzarne uno nuovo.*

## Uso del blocco fisico

### Uso dello slot di sicurezza Kensington

Se si è preoccupati per la sicurezza, fissare il proiettore ad un oggetto fisso usando lo slot Kensington ed un cavo di sicurezza.

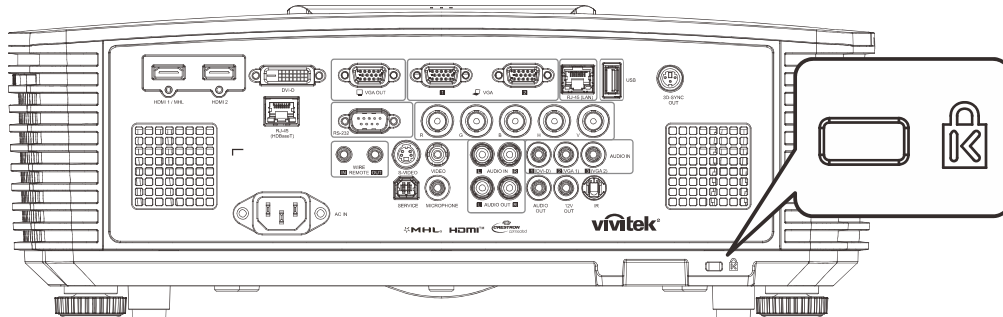

**Nota:**

Rivolgersi al rivenditore per i dettagli sull'acquisto di un cavo di sicurezza Kensington idoneo.

Il blocco di sicurezza corrisponde al sistema di sicurezza MicroSaver di Kensington. Per eventuali commenti in merito, contattare: Kensington, 2853 Campus Drive, San Mateo, CA 94403, U.S.A.  
Tel: 800-535-4242, <http://www.Kensington.com>.

### Uso del blocco con barra di sicurezza

Oltre alla funzione di protezione con password ed al sistema antifurto Kensington, la barra di sicurezza aiuta a proteggere il proiettore dall'uso non autorizzato.

Fare riferimento all'immagine che segue.

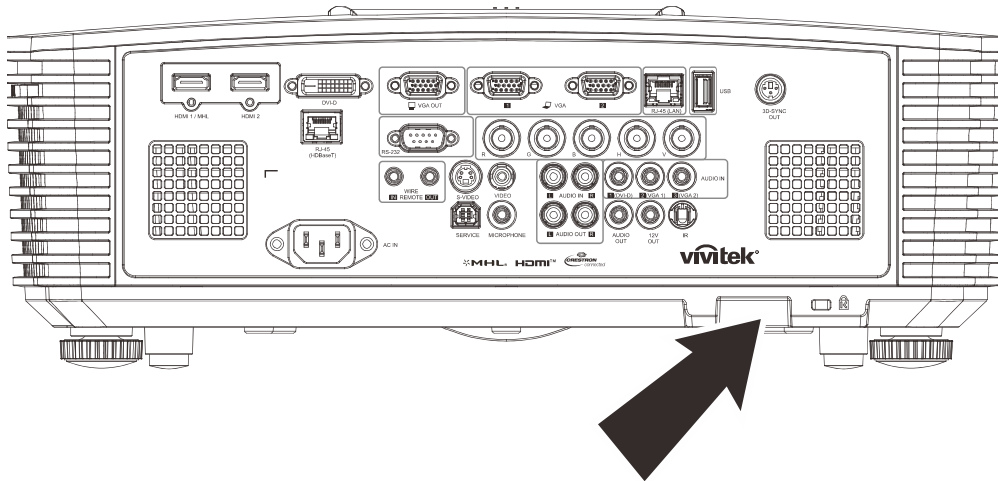



### Problemi comuni e soluzioni

Queste linee guida forniscono suggerimenti per affrontare i problemi che si possono verificare durante l'utilizzo del proiettore. Se il problema persiste, contattare il rivenditore per l'assistenza.

Spesso, dopo aver trascorso del tempo a risolvere i problemi, la causa potrebbe essere dovuta ad un collegamento allentato. Controllare quanto segue prima di procedere alle soluzioni relative al problema.

- *Utilizzare un altro dispositivo elettrico per verificare che la presa elettrica funzioni.*
- *Assicurarsi che il proiettore sia acceso.*
- *Assicurarsi che tutti i collegamenti siano saldi.*
- *Assicurarsi che il dispositivo collegato sia acceso.*
- *Accertarsi che il PC collegato non sia in modalità sospensione.*
- *Assicurarsi di configurare un notebook collegato per un display esterno.*  
*(In genere viene effettuato premendo una combinazione di tasti Fn sul notebook.)*

### Suggerimenti per la risoluzione dei problemi

All'interno di ciascuna sezione specifica per il problema, effettuare le operazioni nell'ordine suggerito. Ciò consente di risolvere il problema in modo più rapido.

Cercare di individuare il problema ed evitare la sostituzione di parti non difettose.

Ad esempio, se si sostituiscono le batterie e il problema persiste, inserire di nuovo le batterie originali e passare alla procedura successiva.

Tenere un registro delle operazioni effettuate durante la risoluzione dei problemi: Le informazioni possono essere utili quando si contatta l'assistenza tecnica o per parlare con il personale di assistenza.

## Messaggi di errore dei LED

CODICE ERRORE DEI MESSAGGI	LED ALIMENTAZIONE	LED LAMPADA	LED TEMPERATURA	LED FILTRO
Lampada pronta	Blu	OFF	OFF	OFF
Avvio	Lampeggiante (Giallo)	OFF	OFF	OFF
Raffreddamento	Lampeggiante (Giallo)	OFF	OFF	OFF
Surriscaldamento	OFF	OFF	ON	OFF
Avviso timer filtro aria (superiore o uguale a 1000 ore)	ON	OFF	OFF	ON
Errore T1	3 lampeggiamenti	1 lampeggiamento	OFF	OFF
Errore sensore termico	4 lampeggiamenti	OFF	OFF	OFF
Errore G794	4 lampeggiamenti	4 lampeggiamenti	OFF	OFF
Guasto lampada	5 lampeggiamenti	OFF	OFF	OFF
Surriscaldamento ballast	5 lampeggiamenti	1 lampeggiamento	OFF	OFF
Corto circuito ballast	5 lampeggiamenti	2 lampeggiamenti	OFF	OFF
Fine vita utile lampada rilevata	5 lampeggiamenti	3 lampeggiamenti	OFF	OFF
La lampada non si accende	5 lampeggiamenti	4 lampeggiamenti	OFF	OFF
Spegnimento lampada durante il normale funzionamento	5 lampeggiamenti	5 lampeggiamenti	OFF	OFF
Lampada spenta durante la fase preparatoria	5 lampeggiamenti	6 lampeggiamenti	OFF	OFF
Tensione lampada troppo bassa	5 lampeggiamenti	7 lampeggiamenti	OFF	OFF
Guasto ballast	5 lampeggiamenti	8 lampeggiamenti	OFF	OFF
Comunicazione ballast non riuscita	5 lampeggiamenti	10 lampeggiamenti	OFF	OFF
Surriscaldamento ballast	5 lampeggiamenti	11 lampeggiamenti	OFF	OFF
Riaccensione lampada non riuscita 1	5 lampeggiamenti	12 lampeggiamenti	OFF	OFF
Riaccensione lampada non riuscita 2	5 lampeggiamenti	13 lampeggiamenti	OFF	OFF
Guasto lampada 1	5 lampeggiamenti	14 lampeggiamenti	OFF	OFF
Guasto lampada 2	5 lampeggiamenti	15 lampeggiamenti	OFF	OFF
Errore ventola 1	6 lampeggiamenti	1 lampeggiamento	OFF	OFF
Errore ventola 2	6 lampeggiamenti	2 lampeggiamenti	OFF	OFF
Errore ventola 3	6 lampeggiamenti	3 lampeggiamenti	OFF	OFF
Errore ventola 4	6 lampeggiamenti	4 lampeggiamenti	OFF	OFF
Errore ventola 5	6 lampeggiamenti	5 lampeggiamenti	OFF	OFF
Struttura aperta	7 lampeggiamenti	OFF	OFF	OFF
Errore DMD	8 lampeggiamenti	OFF	OFF	OFF
Errore ruota colore	9 lampeggiamenti	OFF	OFF	OFF

In caso di errore, scollegare il cavo di alimentazione CA e attendere un (1) minuto prima di riavviare il proiettore. Se i LED Power (Alimentazione) or Lamp (Lampada) lampeggiano ancora o se è acceso il LED Over Temp (surriscaldamento), contattare il proprio centro di assistenza.

## Problemi con le immagini

### **Problema: sullo schermo non appare alcuna immagine**

1. Verificare le impostazioni sul notebook o sul PC.
2. Spegnerle tutte le apparecchiature e riaccenderle nell'ordine corretto.

### **Problema: l'immagine è sfocata**

1. Regolare **Messa a fuoco** sul proiettore.
2. Premere il tasto **Auto** del telecomando o del proiettore.
3. Assicurarci che la distanza dal proiettore allo schermo sia entro l'intervallo specificato.
4. Verificare che l'obiettivo del proiettore sia pulito.

### **Problema: l'immagine è più larga nella parte superiore o superiore (effetto di distorsione trapezoidale)**

1. Posizionare il proiettore in modo che sia perpendicolare allo schermo.
2. Usare il tasto **Keystone** sul telecomando o sul proiettore per correggere il problema.

### **Problema: l'immagine è invertita**

Controllare l'impostazione **Proiezione** sul menu **Impost. 1** dell'OSD.

### **Problema: l'immagine è striata**

1. Ripristinare le impostazioni predefinite di **Frequenza** e **Tracciatura** nel menu **Immagine > Computer** dell'OSD.
2. Per garantire che il problema non sia causato da una scheda video del PC collegata, collegare ad un altro computer.

### **Problema: l'immagine è piatta, senza contrasto**

Regolare l'impostazione **Contrasto** sul menu **Immagine** dell'OSD.

### **Problema: il colore dell'immagine proiettata non corrisponde all'immagine della sorgente**

Regolare le impostazioni **Temperatura Colore** e **Gamma** sul menu **Immagine > Avanzato** dell'OSD.

## Problemi alla lampada

### **Problema: non vi è luce dal proiettore**

1. Verificare che il cavo di alimentazione sia collegato saldamente.
2. Assicurarci che la fonte di alimentazione sia buona provandola con un altro dispositivo elettrico.
3. Riavviare il proiettore nell'ordine corretto e verificare che il LED Power sia acceso.
4. Se si è sostituita la lampada da poco, provare a ripristinare i collegamenti della lampada.
5. Sostituire il modulo della lampada.
6. Mettere la vecchia lampada nel proiettore e portare il proiettore a riparare.

### **Problema: la lampada si spegne**

1. I picchi di corrente possono far spegnere la lampada. Reinserrire il cavo di alimentazione. Se il LED Power (Alimentazione) è acceso, premere l'interruttore.
2. Sostituire il modulo della lampada.
3. Mettere la vecchia lampada nel proiettore e portare il proiettore a riparare.

## Problemi al telecomando

### **Problema: il proiettore non risponde al telecomando**

1. Rivolgere il telecomando verso il sensore remoto del proiettore.
2. Assicurarci che non vi siano ostacoli tra il telecomando e il proiettore.
3. Spegnerne tutte le luci fluorescenti della stanza.
4. Controllare la polarità della batteria.
5. Sostituire le batterie.
6. Spegnerne gli altri dispositivi a infrarossi nelle vicinanze.
7. Far eseguire il controllo del telecomando.

## Problemi audio

### **Problema: assenza di audio**

1. Regolare il volume sul telecomando.
2. Regolare il volume della sorgente audio.
3. Controllare il collegamento del cavo audio.
4. Testare l'uscita audio della sorgente con altri altoparlanti.
5. Far riparare il proiettore.

### **Problema: distorsione audio**

1. Controllare il collegamento del cavo audio.
2. Testare l'uscita audio della sorgente con altri altoparlanti.
3. Far riparare il proiettore.

## Riparazione del proiettore

Se non si è in grado di risolvere il problema, portare il proiettore a riparare. Imballare il proiettore nel cartone originale. Aggiungere una descrizione del problema ed un elenco di controllo delle operazioni eseguite durante il tentativo di soluzione dello stesso: Tali informazioni possono essere utili al personale d'assistenza. Per l'assistenza, portare il proiettore nel punto vendita di acquisto.

## Domande e risposte relative a HDMI

### ***D. Qual è la differenza tra un cavo HDMI "Standard" e un cavo HDMI "High-Speed"?***

Di recente, HDMI Licensing, LLC ha annunciato che i cavi saranno testati come Standard o High-Speed.

I cavi HDMI standard (o di "categoria 1") sono stati testati per velocità di 75Mhz o fino a 2,25 Gbps, corrispondenti ad un segnale a 720p/1080i.

I cavi HDMI High Speed (o di "categoria 2") sono stati testati per velocità di 340 Mhz o fino a 10,2 Gbps, corrispondente alla larghezza di banda più elevata attualmente a disposizione su un cavo HDMI, e sono in grado di gestire segnali 1080p compresi quelli con maggiore intensità di colore e/o frequenza di aggiornamento dalla sorgente. I cavi High-Speed sono inoltre in grado di adattare display a risoluzione più elevata, quali monitor cinematografici WQXGA (con risoluzione di 2560 x 1600).

### ***D. Come si possono stendere cavi HDMI superiori ai 10 metri?***

Vi sono vari adattatori HDMI che funzionano su soluzioni HDMI ed estendono la distanza effettiva di un cavo dai tipici 10 metri fino a lunghezze superiori. Tali compagnie producono diverse soluzioni che includono cavi attivi (componenti elettronici attivi integrati in cavi che incrementano ed estendono il segnale del cavo), ripetitori, amplificatori e soluzioni CAT5/6 e in fibra.

### ***D. Come si può rilevare se il cavo dispone di certificato HDMI?***

Tutti i prodotti HDMI devono essere certificati dal produttore come componenti della HDMI Compliance Test Specification. Tuttavia, in alcuni casi, sono disponibili cavi recanti il logo HDMI che non sono stati testati adeguatamente. HDMI Licensing, LLC si impegna ad investigare tali casi al fine di garantire un uso corretto nel mercato del marchio HDMI. Si consiglia agli utenti di acquistare i cavi da una fonte rispettabile e da una compagnia attendibile.

Per ulteriori informazioni, consultare <http://www.hdmi.org/learningcenter/faq.aspx#49>

## SPECIFICHE

### Specifiche

<b>Nome modello</b>		DX3350	DW3320	DH3331
<b>Tipo di display</b>		XGA 0,7"	WXGA 0,65"	1080P 0,65"
<b>Risoluzione</b>		1024x768 nativo	1280x800 nativo	1920x1080p nativo
<b>Distanza di proiezione</b>		1 metro ~ 10 metri		
<b>Dimensioni dello schermo di proiezione</b>		22,3"~378,6"	20,7"~351,7"	21,2"~361,4"
<b>Obiettivo del proiettore</b>		Fuoco manuale/Zoom manuale		
<b>Rapporto di zoom</b>		1,7x		
<b>Correzione distorsione trapezoidale</b>	<b>Verticale</b>	±30° per incrementi di ±30		
	<b>Orizzontale</b>	±25° per incrementi di ±25		
<b>Metodi di proiezione</b>		Frontale, Posteriore, Tavolo/Soffitto (Posteriore, Frontale)		
<b>Compatibilità dei dati</b>		VGA, SVGA, XGA, SXGA, SXGA+, UXGA, WUXGA a 60 Hz, Mac		
<b>SDTV/ EDTV/ HDTV</b>		480i, 480p, 576i, 576p, 720p, 1080i, 1080p		
<b>Compatibilità video</b>		NTSC/ NTSC (M, 3,58/4,43 MHz), PAL (B,D,G,H,I,M,N) SECAM (B,D,G,K,K1,L)		
<b>Sincronia orizzontale</b>		15, 31 – 91,4kHz		
<b>Sincronia verticale</b>		24 - 30 Hz, 47 - 120 Hz		
<b>Certificazioni di sicurezza</b>		FCC-B, cUL, UL, CB, CE, CCC, KC, PCT, NOM, China CECP, C-tick		
<b>Temperatura operativa</b>		5° ~ 40° C		
<b>Dimensioni</b>		444,6mm (L) x 330,2mm (P) x 161,5mm (H)		
<b>Ingresso CA</b>		AC Universale 100-240, Tipico a 110 VAC (100~240) +/-10%		
<b>Consumo energetico</b>		480 W (Normale) , 380 W (ECO), <0,5 W (Standby), <2 W (riattivazione Lan)		
<b>Impostazioni lampada</b>		370 W (Normale) / 280 W (Eco)		
<b>Altoparlante</b>		7 W RMS x 2		
<b>Terminali di ingresso</b>		VGA x 2		
		DVI-D x 1		
		S-Video x 1		
		5 BNC (RGBHV) x 1		
		Mini jack stereo x 3		
		Video composito x 1		
		HDMI (MHL) x 1, HDMI x 1		
		RCA audio (R/L) x 1		
		Mini jack microfono x 1		
		USB tipo A x 1		
			-	-

<b>Terminali di uscita</b>	VGA x 1
	RCA audio (R/L) x 1
	Audio PC x 1
	Sinc. 3D x 1
<b>Terminali di controllo</b>	RS-232C x 1
	RJ45 x 1
	Interruttore schermo: Connettore CC x 1 (funzione uscita CC 12 V 200 mA)
	Ingresso connettore remoto a filo x 1
	Uscita connettore remoto a filo x 1
<b>Protezione</b>	USB di tipo B per servizio x 1
	Slot di sicurezza Kensington
	Barra di sicurezza

**Nota:** Per domande relative alle specifiche del prodotto, rivolgersi al distributore locale.

## Specifiche

<b>Nome modello</b>		DH3330	DU3340	DU3341
<b>Tipo di display</b>		1080P 0,65"	WUXGA 0,67"	WUXGA 0,67"
<b>Risoluzione</b>		1920x1080p nativo	1920x1200 nativo	1920x1200 nativo
<b>Distanza di proiezione</b>		1 metro ~ 10 metri		
<b>Dimensioni dello schermo di proiezione</b>		21,2"~361,4"	21,8"~371,4"	21,8"~371,4"
<b>Obiettivo del proiettore</b>		Fuoco manuale/Zoom manuale		
<b>Rapporto di zoom</b>		1,7x		
<b>Correzione distorsione trapezoidale</b>	<b>Verticale</b>	±30° per incrementi di ±30		
	<b>Orizzontale</b>	±25° per incrementi di ±25		
<b>Metodi di proiezione</b>		Frontale, Posteriore, Tavolo/Soffitto (Posteriore, Frontale)		
<b>Compatibilità dei dati</b>		VGA, SVGA, XGA, SXGA, SXGA+, UXGA, WUXGA a 60 Hz, Mac		
<b>SDTV/ EDTV/ HDTV</b>		480i, 480p, 576i, 576p, 720p, 1080i, 1080p		
<b>Compatibilità video</b>		NTSC/ NTSC (M, 3,58/4,43 MHz), PAL (B,D,G,H,I,M,N) SECAM (B,D,G,K,K1,L)		
<b>Sincronia orizzontale</b>		15, 31 – 91,4kHz		
<b>Sincronia verticale</b>		24 - 30 Hz, 47 - 120 Hz		
<b>Certificazioni di sicurezza</b>		FCC-B, cUL, UL, CB, CE, CCC, KC, PCT, NOM, China CECP, C-tick		
<b>Temperatura operativa</b>		5° ~ 40° C		
<b>Dimensioni</b>		444,6mm (L) x 330,2mm (P) x 161,5mm (H)		
<b>Ingresso CA</b>		AC Universale 100-240, Tipico a 110 VAC (100~240) +/-10%		
<b>Consumo energetico</b>		480 W (Normale) , 380 W (ECO), <0,5 W (Standby), <2 W (riattivazione Lan)		
<b>Impostazioni lampada</b>		370 W (Normale) / 280 W (Eco)		
<b>Altoparlante</b>		7 W RMS x 2		
<b>Terminali di ingresso</b>		VGA x 2		
		DVI-D x 1		
		S-Video x 1		
		5 BNC (RGBHV) x 1		
		Mini jack stereo x 3		
		Video composito x 1		
		HDMI (MHL) x 1, HDMI x 1		
		RCA audio (R/L) x 1		
		Mini jack microfono x 1		
		USB tipo A x 1		
	-	-	RJ45 (HDBaseT)	



<b>Terminali di uscita</b>	VGA x 1
	RCA audio (R/L) x 1
	Audio PC x 1
	Sinc. 3D x 1
<b>Terminali di controllo</b>	RS-232C x 1
	RJ45 x 1
	Interruttore schermo: Connettore CC x 1 (funzione uscita CC 12 V 200 mA)
	Ingresso connettore remoto a filo x 1
	Uscita connettore remoto a filo x 1
	USB di tipo B per servizio x 1
<b>Protezione</b>	Slot di sicurezza Kensington
	Barra di sicurezza

**Nota:** Per domande relative alle specifiche del prodotto, rivolgersi al distributore locale.

## Distanza di proiezione e formato di proiezione

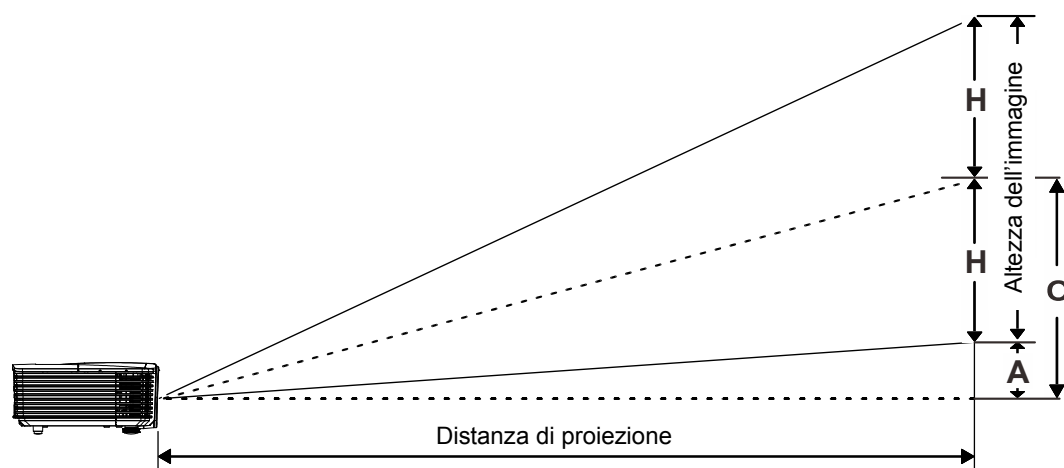

### Distanza di proiezione e tabella dimensioni

#### WXGA 0,65" DW3320

	TELEBIETTIVO					GRANDANGOLO				
Distanza (m)	1,93	3,86	4,82	9,65	10	1,42	2,84	5,69	8,53	10
Diagonale (")	40	80	100	200	207	50	100	200	300	352
Larghezza immagine (cm)	86,2	172,3	215,4	430,8	446,4	107,7	215,4	430,8	646,2	757,6
Altezza immagine (cm)	53,8	107,7	134,6	269,2	279	67,3	134,6	269,2	403,9	473,5
H (cm)	27	54	67	135	140	34	67	135	202	237
O (cm)	36	72	90	181	187	45	90	181	271	318
A (cm)	9,2	18,5	23,1	46,2	47,8	11,5	23,1	46,2	69,3	81,2

#### XGA 0,7" DX3350

	TELEBIETTIVO					GRANDANGOLO				
Distanza (m)	1,8	3,59	4,49	8,98	10	1,32	2,64	5,28	7,92	10
Diagonale (")	40	80	100	200	223	50	100	200	300	378,56
Larghezza immagine (cm)	81,3	162,6	203,2	406,4	452,5	101,6	203,2	406,4	609,6	769,2
Altezza immagine (cm)	61	121,9	152,4	304,8	339,4	76,2	152,4	304,8	457,2	579,2
H (cm)	31	61	76	152	170	38	76	152	229	290
O (cm)	38	76	95	190	212	48	95	190	285	361
A (cm)	7,5	15,1	18,8	37,6	41,9	9,4	18,8	37,6	56,5	71,3

1080P 0,65" DH3331

	TELEOBIETTIVO					GRANDANGOLO				
Distanza (m)	1,89	3,77	4,72	9,43	10	1,38	2,77	5,53	8,30	10
Diagonale (")	40	80	100	200	212,1	50	100	200	300	361,4
Larghezza immagine (cm)	88,6	177,1	221,4	442,8	469,5	110,7	221,4	442,8	664,1	800,1
Altezza immagine (cm)	49,8	99,6	124,5	249,1	264,1	62,3	124,5	249,1	373,6	450,0
H (cm)	24,9	49,8	62,3	124,5	132,1	31,1	62,3	124,5	186,8	225,0
O (cm)	33,8	67,7	84,6	169,2	179,5	42,3	84,6	169,2	253,8	305,8
A (cm)	8,9	17,9	22,4	44,7	47,4	11,2	22,4	44,7	67,1	80,8

DH3330 0,65" 1080P

	TELEOBIETTIVO					GRANDANGOLO				
Distanza (m)	1,89	3,77	4,72	9,43	10	1,38	2,77	5,53	8,30	10
Diagonale (")	40	80	100	200	212	50	100	200	300	361
Larghezza immagine (cm)	88,6	177,1	221,4	442,8	469,4	110,7	221,4	442,8	664,1	800,0
Altezza immagine (cm)	49,8	99,6	124,5	249,0	264,1	62,3	124,5	249,0	373,6	450,0
H (cm)	24,9	49,8	62,3	124,5	132,0	31,1	62,3	124,5	186,8	225
O (cm)	33,8	67,7	84,7	169,2	179,4	42,3	84,7	169,2	253,9	305,8
A (cm)	8,9	17,9	22,4	44,7	47,4	11,2	22,4	44,7	67,1	80,8

DU3340 / DU3341 0,67" WUXGA

	TELEOBIETTIVO					GRANDANGOLO				
Distanza (m)	1,84	3,67	4,59	9,18	10	1,35	2,69	5,38	8,08	10
Diagonale (")	40	80	100	200	218	50	100	200	300	371
Larghezza immagine (cm)	86,2	172,3	215,4	430,8	469,4	107,7	215,4	430,8	646,2	800,0
Altezza immagine (cm)	53,8	107,7	134,6	269,2	293,4	67,3	134,6	269,2	403,9	500,0
H (cm)	26,9	53,8	67,3	134,6	132,0	33,7	67,3	134,6	201,9	250
O (cm)	32,9	65,9	82,4	164,8	164,9	41,2	82,4	164,8	247,1	306
A (cm)	6,0	12,1	15,1	30,2	32,9	7,5	15,1	30,2	45,2	56

## Tabella modalità tempi

Il proiettore è in grado di visualizzare varie risoluzioni. La seguente tabella illustra le risoluzioni che possono essere visualizzate dal proiettore.

SEGNALE	RISOLUZIONE	SINCRONIA ORIZZONTALE (KHz)	SINCRONIA VERTICALE (Hz)	S_VIDEO COMPOSITO	VIDEO COMPONENTE	RGB (ANALOGICO)	DP/HDMI (DIGITALE)
NTSC	—	15,7	60,0	○	—	—	—
PAL/SECAM	—	15,6	50,0	○	—	—	—
VESA	720 x 400	31,5	70,1	—	—	○	○
	720 x 400	37,9	85,0	—	—	○	○
	640 x 480	31,5	60,0	—	—	○	○
	640 x 480	37,9	72,8	—	—	○	○
	640 x 480	37,5	75,0	—	—	○	○
	640 x 480	43,3	85,0	—	—	○	○
	800 x 600	35,2	56,3	—	—	○	○
	* 800 x 600	37,9	60,3	—	—	○	○
	800 x 600	46,9	75,0	—	—	○	○
	800 x 600	48,1	72,2	—	—	○	○
	800 x 600	53,7	85,1	—	—	○	○
	** 800 x 600	76,3	120,0	—	—	○	○
	* 1024 x 768	48,4	60,0	—	—	○	○
	1024 x 768	56,5	70,1	—	—	○	○
	1024 x 768	60,0	75,0	—	—	○	○
	1024 x 768	68,7	85,0	—	—	○	○
	** 1024 x 768	97,6	120,0	—	—	○	○
	1024 x 768	99,0	120,0	—	—	○	○
	1152 x 864	67,5	75,0	—	—	○	○
	* 1280 x 720	45,0	60,0	—	—	○	○
	* 1280 x 720	90,0	120,0	—	—	○	○
	1280 x 768	47,4	60,0	—	—	○	○
	* 1280 x 768	47,8	59,9	—	—	○	○
	* 1280 x 800	49,7	59,8	—	—	○	○
	1280 x 800	62,8	74,9	—	—	○	○
	1280 x 800	71,6	84,9	—	—	○	○
	** 1280 x 800	101,6	119,9	—	—	○	○
	*** 1280 x 1024	64,0	60,0	—	—	○	○
	1280 x 1024	80,0	75,0	—	—	○	○
	1280 x 1024	91,1	85,0	—	—	○	○
	*** 1280 x 960	60,0	60,0	—	—	○	○
	1280 x 960	85,9	85,0	—	—	○	○
	*** 1366 x 768	47,7	60,0	—	—	○	○
	*** 1400 x 1050	65,3	60,0	—	—	○	○
1440 x 900	55,5	59,9	—	—	○	○	
*** 1440 x 900	55,9	59,9	—	—	○	○	
1440 x 900	70,6	75,0	—	—	○	○	
1600 x 1200	75,0	60,0	—	—	○	○	
1680 x 1050	64,7	59,9	—	—	○	○	
1680 x 1050	65,3	60,0	—	—	○	○	
1920 x 1200	74,0	60,0	—	—	○	○	
1920 x 1080	67,5	60,0	—	—	○	○	

SEGNALE	RISOLUZIONE	SINCRONIA ORIZZONTALE (KHz)	SINCRONIA VERTICALE (Hz)	S_VIDEO COMPOSITO	VIDEO COMPONENTE	RGB (ANALOGICO)	DP/HDMI (DIGITALE)
Apple Macintosh	640 x 480	35,0	66,7	—	—	○	○
	832 x 624	49,7	74,5	—	—	○	○
	1024 x 768	60,2	74,9	—	—	○	○
	1152 x 870	68,7	75,1	—	—	○	○
SDTV	480i	15,7	60,0	—	○	—	○
	576i	15,6	50,0	—	○	—	○
EDTV	576p	31,3	50,0	—	○	—	○
	480p	31,5	60,0	—	○	—	○
HDTV	720p	37,5	50,0	—	○	—	○
	720p	45,0	60,0	—	○	—	○
	1080i	33,8	60,0	—	○	—	○
	1080i	28,1	50,0	—	○	—	○
	1080p	27,0	24,0	—	○	—	○
	1080p	28,0	25,0	—	○	—	○
	1080p	33,7	30,0	—	○	—	○
	1080p	56,3	50,0	—	○	—	○
	1080p	67,5	60,0	—	○	—	○

O: Frequenza supportata

—: Frequenza non supportata

★Nota per 3D :

"★"Significa che la temporizzazione è in grado di supportare il segnale non 3D e 3D con formato Frame Sequential e Top-Bottom.

"★★"Significa che la temporizzazione è in grado di supportare il segnale non 3D e 3D con formato Frame Sequential.

"★★★"Significa che la temporizzazione è in grado di supportare il segnale non 3D e 3D con formato Top-Bottom.

La temporizzazione 3D indicata dipende dal file EDID e dalla scheda video. È possibile che l'utente non possa scegliere le temporizzazioni 3D summenzionate sulla sua scheda video.

★La risoluzione nativa del pannello per è di 1280 x 800. Una risoluzione diversa da quella nativa può visualizzare formati non uniformi di testo o linee.

★Il colore di      significa solo visualizzabile. (4:3 soltanto)

★Il colore di      significa che un piccolo disturbo è accettabile, dato che la sinc in modalità video non è autoregolante.

★Il dispositivo di verifica principale della temporizzazione è l'HDTV, VG828 è secondario

**Dimensioni del proiettore**

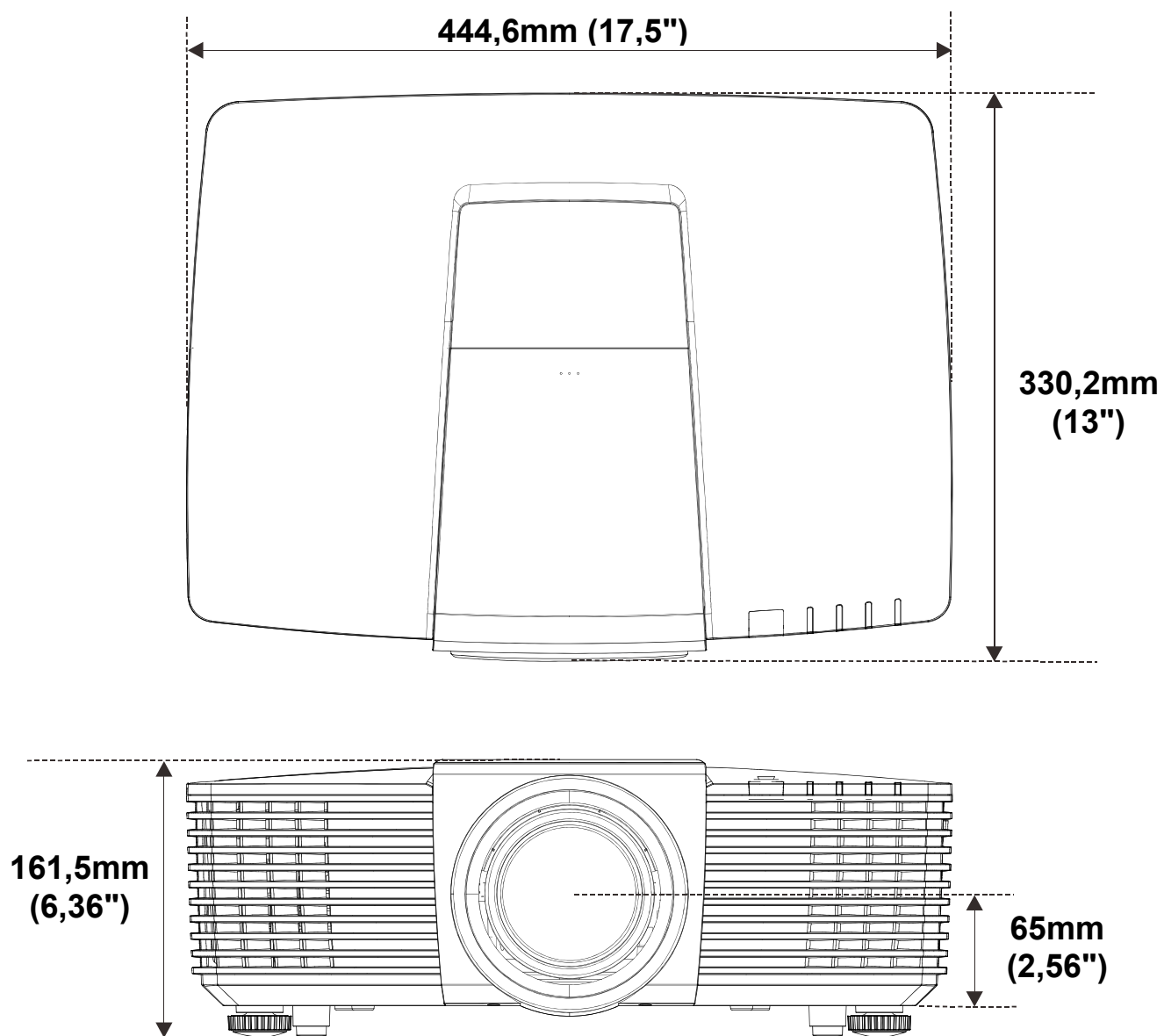

## CONFORMITÀ NORMATIVA

### Avvisi FCC

Questa apparecchiatura è stata testata e ritenuta conforme con i limiti per i dispositivi digitali di classe B secondo il paragrafo 15 delle normative FCC. Questi limiti sono designati a fornire una protezione ragionevole da interferenze dannose quando l'apparecchiatura è usata in un ambiente commerciale.

Questa apparecchiatura genera, utilizza e può diffondere energia a radiofrequenza. Se non viene installato e utilizzato in conformità con il manuale di istruzioni, può dare luogo ad interferenze nella ricezione degli apparecchi radio. Il funzionamento di questa apparecchiatura in un'area residenziale può provocare interferenze dannose; in questo caso sarà richiesto all'utente di correggere l'interferenza a sue spese.

Cambiamenti o modifiche non espressamente approvate dalle parti responsabili della conformità potrebbero invalidare l'autorità dell'utente all'utilizzo di questa apparecchiatura.

### Canada

Questa apparecchiatura digitale di Classe B è conforme con la normativa canadese ICES-003.

### Certificazioni di sicurezza

FCC-B, cUL, UL, CB, CE, CCC, KC, PCT, NOM, China CECP e C-tick.

## APPENDICE I

### Protocollo RS-232C

#### Impostazioni RS232

Baud rate:	<b>9600</b>
Controllo di parità:	<b>Nessuno</b>
Bit dati:	<b>8</b>
Bit di stop:	<b>1</b>
Controllo di flusso	<b>Nessuno</b>

Ritardo minimo per il comando successivo: **1 ms**

#### Struttura di controllo comandi

	Codice intestazione	Codice di comando	Codice dati	Codice finale
<b>HEX</b>		<b>Comando</b>	<b>Dati</b>	<b>0Dh</b>
<b>ASCII</b>	'V'	<b>Comando</b>	<b>Dati</b>	<b>CR</b>

#### Operation Command

<p><i>Note:</i></p> <p>"CR" è l'acronimo di ritorno a capo</p> <p>XX=00-98, projector's ID, XX=99 is for all projectors</p> <p>Return Result P=Pass / F=Fail</p> <p>n: 0:Disable/1: Enable/Value(0~9999)</p>
--

### Gruppo comandi 00

ASCII	HEX	Funzione	Descrizione	Risultato di ritorno
VXXS0001	56h Xh Xh 53h 30h 30h 30h 31h 0Dh	Power On		P/F
VXXS0002	56h Xh Xh 53h 30h 30h 30h 32h 0Dh	Power Off		P/F
VXXS0003	56h Xh Xh 53h 30h 30h 30h 33h 0Dh	Resync		P/F
VXXG0004	56h Xh Xh 47h 30h 30h 30h 34h 0Dh	Get Lamp Hours		Pn/F
VXXS0005n	56h Xh Xh 53h 30h 30h 30h 35h nh 0Dh	Set Air filter timer	n=0~999999	P/F
VXXG0005	56h Xh Xh 47h 30h 30h 30h 35h 0Dh	Get Air filter timer	n=0~999999	Pn/F
VXXS0006	56h Xh Xh 53h 30h 30h 30h 36h 0Dh	System Reset		P/F
VXXG0007	56h Xh Xh 47h 30h 30h 30h 37h 0Dh	Get System Status	0: Reset 1:Standby 2:Operation 3:Cooling	Pn/F
VXXG0008	56h Xh Xh 47h 30h 30h 30h 38h 0Dh	Get F/W Version		Pn/F
VXXG0009	56h Xh Xh 47h 30h 30h 30h 39h 0Dh	Get Alter EMail		Pn/F
VXXS0009n	56h Xh Xh 53h 30h 30h 30h 39h nh 0Dh	Set Alter Email	n=xxxxxx@xxx.x xx.xx	P/F
VXXS0010	56h Xh Xh 53h 30h 30h 31h 30h 0Dh	Lamp Hours Reset		P/F



Gruppo comandi 01				
ASCII	HEX	Funzione	Descrizione	Valore di ritorno
VXXG0101	56h Xh Xh 47h 30h 31h 30h 31h 0Dh	Get Brightness	n=0~100	Pn/F
VXXS0101n	56h Xh Xh 53h 30h 31h 30h 31h nh 0Dh	Set Brightness	n=0~100	P/F
VXXG0102	56h Xh Xh 47h 30h 31h 30h 32h 0Dh	Get Contrast	n=0~100	Pn/F
VXXS0102n	56h Xh Xh 53h 30h 31h 30h 32h nh 0Dh	Set Contrast	n=0~100	P/F
VXXG0103	56h Xh Xh 47h 30h 31h 30h 33h 0Dh	Get Color	n=0~100	Pn/F
VXXS0103n	56h Xh Xh 53h 30h 31h 30h 33h nh 0Dh	Set Color	n=0~100	P/F
VXXG0104	56h Xh Xh 47h 30h 31h 30h 34h 0Dh	Get Tint	n=0~100	Pn/F
VXXS0104n	56h Xh Xh 53h 30h 31h 30h 34h nh 0Dh	Set Tint	n=0~100	P/F
VXXG0105	56h Xh Xh 47h 30h 31h 30h 35h 0Dh	Get Sharpness	0~31	Pn/F
VXXS0105n	56h Xh Xh 53h 30h 31h 30h 35h nh 0Dh	Set Sharpness	0~31	P/F
VXXG0106	56h Xh Xh 47h 30h 31h 30h 36h 0Dh	Get Color Temperature	0:Warm 1:Normal 2:Cold	Pn/F
VXXS0106n	56h Xh Xh 53h 30h 31h 30h 36h nh 0Dh	Set Color Temperature	0:Warm 1:Normal 2:Cold	P/F
VXXG0107	56h Xh Xh 47h 30h 31h 30h 37h 0Dh	Get Gamma	0:1.8 1:2.0C 2:2.2 3:2.4 4:B&W 5:Linear	Pn/F
VXXS0107n	56h Xh Xh 53h 30h 31h 30h 37h nh 0Dh	Set Gamma	0:1.8 1:2.0C 2:2.2 3:2.4 4:B&W 5:Linear	P/F
VXXG0108	56h Xh Xh 47h 30h 31h 30h 38h 0Dh	Get Display Mode	0: Presentation 1:Bright 2:Game 3:Movie 4:Vivid 5:TV 6:sRGB 7:DICOM SIM 8:User	Pn/F
VXXS0108n	56h Xh Xh 53h 30h 31h 30h 38h nh 0Dh	Set Display Mode	0: Presentation 1:Bright 2:Game 3:Movie 4:Vivid 5:TV 6:sRGB 7:DICOM SIM 8:User	P/F

Gruppo comandi 02				
ASCII	HEX	Funzione	Descrizione	Valore di ritorno
VXXS0201	56h Xh Xh 53h 30h 32h 30h 31h 0Dh	Select RGB		P/F
VXXS0202	56h Xh Xh 53h 30h 32h 30h 32h 0Dh	Select RGB2		P/F
VXXS0203	56h Xh Xh 53h 30h 32h 30h 33h 0Dh	Select DVI		P/F
VXXS0204	56h Xh Xh 53h 30h 32h 30h 34h 0Dh	Select Video		P/F
VXXS0205	56h Xh Xh 53h 30h 32h 30h 35h 0Dh	Select S-Video		P/F
VXXS0206	56h Xh Xh 53h 30h 32h 30h 36h 0Dh	Select HDMI		P/F
VXXS0207	56h Xh Xh 53h 30h 32h 30h 37h 0Dh	Select BNC		P/F
VXXS0208	56h Xh Xh 53h 30h 32h 30h 38h 0Dh	Select Component		P/F
VXXS0209	56h Xh Xh 53h 30h 32h 30h 39h 0Dh	Select HDMI 2		P/F
VXXS0210	56h Xh Xh 53h 30h 32h 31h 30h 0Dh	Select Display Port		P/F
VXXS0211	56h Xh Xh 53h 30h 32h 31h 31h 0Dh	Select Multi Media		P/F
VXXS0215	56h Xh Xh 53h 30h 32h 31h 35h 0Dh	Select HDBASET		P/F
VXXG0220	56h Xh Xh 47h 30h 32h 32h 30h 0Dh	Get Current Source	Return 1:RGB 2:RGB2 3:DVI 4:Video 5:S-Video 6:HDMI 7:BNC 8:Component 9:HDMI 2 10:Display Port 11:Multi Media 15:HDBASET	Pn/F

Gruppo comandi 03				
ASCII	HEX	Funzione	Descrizione	Valore di ritorno
VXXG0301	56h Xh Xh 47h 30h 33h 30h 31h 0Dh	Get Scaling	0: Fill 1: 4:3 2: 16:9 3: Letter Box 4: Native 5: 2.35:1	Pn/F
VXXS0301n	56h Xh Xh 53h 30h 33h 30h 31h nh 0Dh	Set Scaling	0: Fill 1: 4:3 2: 16:9 3: Letter Box 4: Native 5: 2.35:1	P/F
VXXG0302	56h Xh Xh 47h 30h 33h 30h 32h 0Dh	Blank		Pn/F
VXXS0302n	56h Xh Xh 53h 30h 33h 30h 32h nh 0Dh	Blank		P/F
VXXG0303	56h Xh Xh 47h 30h 33h 30h 33h 0Dh	Auto Keystone On		Pn/F
VXXS0303n	56h Xh Xh 53h 30h 33h 30h 33h nh 0Dh	Auto Keystone On		P/F
VXXG0304	56h Xh Xh 47h 30h 33h 30h 34h 0Dh	Freeze On		Pn/F
VXXS0304n	56h Xh Xh 53h 30h 33h 30h 34h nh 0Dh	Freeze On		P/F
VXXG0305	56h Xh Xh 47h 30h 33h 30h 35h 0Dh	Volume	n=0~10	Pn/F

Gruppo comandi 03				
ASCII	HEX	Funzione	Descrizione	Valore di ritorno
VXXS0305n	56h Xh Xh 53h 30h 33h 30h 35h nh 0Dh	Volume	n=0~10	P/F
VXXG0306	56h Xh Xh 47h 30h 33h 30h 36h 0Dh	Treble	n=0~16	Pn/F
VXXS0306n	56h Xh Xh 53h 30h 33h 30h 36h nh 0Dh	Treble	n=0~16	P/F
VXXG0307	56h Xh Xh 47h 30h 33h 30h 37h 0Dh	Bass	n=0~16	Pn/F
VXXS0307n	56h Xh Xh 53h 30h 33h 30h 37h nh 0Dh	Bass	n=0~16	P/F
VXXG0308	56h Xh Xh 47h 30h 33h 30h 38h 0Dh	Projection Mode	0:Front 1:Rear 2: Ceiling 3: Rear+Ceiling	Pn/F
VXXS0308n	56h Xh Xh 53h 30h 33h 30h 38h nh 0Dh	Projection Mode	0:Front 1:Rear 2: Ceiling 3: Rear+Ceiling	P/F
VXXG0309	56h Xh Xh 47h 30h 33h 30h 39h 0Dh	Get vertical keystone value	n=-30~+30	Pn/F
VXXS0309n	56h Xh Xh 53h 30h 33h 30h 39h nh 0Dh	Set vertical keystone value	n=-30~+30	P/F
VXXG0310	56h Xh Xh 47h 30h 33h 31h 30h 0Dh	Get horizontal keystone value	n=-25~+25	Pn/F
VXXS0310n	56h Xh Xh 53h 30h 33h 31h 30h nh 0Dh	Set horizontal keystone value	n=-25~+25	P/F
VXXG0311	56h Xh Xh 47h 30h 33h 31h 31h 0Dh	Get the zoom	n=-10~+10	Pn/F
VXXS0311n	56h Xh Xh 53h 30h 33h 31h 31h nh 0Dh	Adjust the zoom	n=-10~+10	P/F
VXXG0312	56h Xh Xh 47h 30h 33h 31h 32h 0Dh	Get the focus	n=-20~+20	Pn/F
VXXS0312n	56h Xh Xh 53h 30h 33h 31h 32h nh 0Dh	Adjust the focus	n=-20~+20	P/F
VXXG0313	56h Xh Xh 47h 30h 33h 31h 33h 0Dh	Get the vertical lens shift	n=-20~+20	Pn/F
VXXS0313n	56h Xh Xh 53h 30h 33h 31h 33h nh 0Dh	Adjust the vertical lens shift	n=-20~+20	P/F
VXXG0314	56h Xh Xh 47h 30h 33h 31h 34h 0Dh	Get the horizontal lens shift	n=-20~+20	Pn/F
VXXS0314n	56h Xh Xh 53h 30h 33h 31h 34h nh 0Dh	Adjust the horizontal lens shift	n=-20~+20	P/F
VXXG0315	56h Xh Xh 47h 30h 33h 31h 35h 0Dh	Get the 3D Mode	n= 0~2	Pn/F
VXXS0315n	56h Xh Xh 53h 30h 33h 31h 35h nh 0Dh	Adjust the 3D Mode	0:Off 1:DLP 2: IR	P/F
VXXG0316	56h Xh Xh 47h 30h 33h 31h 36h 0Dh	Get the 3D sync inverter	n= 0~1	Pn/F
VXXS0316n	56h Xh Xh 53h 30h 33h 31h 36h nh 0Dh	Adjust the 3D sync inverter	0:Off 1:On	P/F
VXXG0317	56h Xh Xh 47h 30h 33h 31h 37h 0Dh	Get the 3D format	n= 0~3	P/F
VXXS0317n	56h Xh Xh 53h 30h 33h 31h 37h nh 0Dh	Adjust the 3D format	0:FS 1:TB 2:SBS 3:FP	Pn/F

Gruppo comandi 03				
ASCII	HEX	Funzione	Descrizione	Valore di ritorno
VXXG0319	56h Xh Xh 47h 30h 33h 31h 39h 0Dh	Adjust the Lamp mode	n= 0~2	Pn/F
VXXS0319n	56h Xh Xh 53h 30h 33h 31h 39h nh 0Dh	Adjust the Lamp mode	0:Eco 1:Normal 2:Dynamic Eco	P/F
VXXS0320	56h Xh Xh 53h 30h 33h 32h 30h 0Dh	Screen Capture		P/F
VXXG0321	56h Xh Xh 47h 30h 33h 32h 31h 0Dh	Get Splash Logo	0:STD 1:Black 2:Blue	Pn/F
VXXS0321n	56h Xh Xh 53h 30h 33h 32h 31h nh 0Dh	Set Splash Logo	0:STD 1:Black 2:Blue	P/F
VXXG0322	56h Xh Xh 47h 30h 33h 32h 32h 0Dh	Get Fan Speed	n= 0~1	Pn/F
VXXS0322n	56h Xh Xh 53h 30h 33h 32h 32h nh 0Dh	Set Fan Speed	0:Normal 1:High Speed	P/F
VXXG0330	56h Xh Xh 47h 30h 33h 33h 30h 0Dh	Get Sleep Timer (min = n*5)	n= 0~120	Pn/F
VXXS0330n	56h Xh Xh 53h 30h 33h 33h 30h nh 0Dh	Set Sleep Timer (min = n*5)	n= 0~120	P/F